



Qubic
PORTFOLIO

QUBIC ES UNA EMPRESA DE ARQUITECTURA CON PROFESIONALES DE RECONOCIDA TRAYECTORIA, CON MÁS DE 15 AÑOS DEDICADA A BRINDAR EXCELENCIA EN TODOS LOS ASPECTOS DEL PROCESO DE CONSTRUCCIÓN.

EN **QUBIC**, NOS ESPECIALIZAMOS EN EJECUTAR TODAS LAS ETAPAS DE UN PROYECTO DE CONSTRUCCIÓN, OFRECIENDO UNA AMPLIA GAMA DE SERVICIOS QUE VAN DESDE LA CONCEPTUALIZACIÓN INICIAL HASTA LA EJECUCIÓN FINAL. CON UN PORTFOLIO DE LO MÁS DIVERSO, HEMOS COMPLETADO CON ÉXITO UNA MULTITUD DE PROYECTOS, QUE VAN DESDE VIVIENDAS, LOCALES COMERCIALES, COMPLEJOS HABITACIONALES HASTA ARQUITECTURA MODULAR Y ARQUITECTURA INDUSTRIAL.

NUESTRA EXPERIENCIA TAMBIÉN SE EXTIENDE AL DISEÑO TENIENDO EN CUENTA LA EFICIENCIA ENERGÉTICA, Y LA OPTIMIZACIÓN DE LOS ESPACIOS, ASEGURANDO DE ESTA FORMA CREAR ENTORNOS SOSTENIBLES QUE IMPACTEN POSITIVAMENTE EN EL MUNDO QUE NOS RODEA.

NUESTRA MISIÓN ESTÁ ARRAIGADA EN PROPORCIONAR A LA SOCIEDAD ESPACIOS DE VIDA QUE SE AJUSTEN DIRECTAMENTE A SUS NECESIDADES ESPECÍFICAS, AL TIEMPO QUE TRABAJAMOS PARA MEJORAR EL MEDIO AMBIENTE. IMAGINAMOS UN MUNDO EN EL QUE LA EFICIENCIA ESTÉ EN LA VANGUARDIA DE TODOS LOS ESFUERZOS, Y NOS ESFORZAMOS POR CONTRIBUIR A ESTA DIRECTIVA GLOBAL A TRAVÉS DE NUESTROS DISEÑOS Y PRÁCTICAS DE CONSTRUCCIÓN.

A MEDIDA QUE EXPLORAMOS NUEVAS OPORTUNIDADES PARA AMPLIAR NUESTRA RED Y FORJAR NUEVAS ALIANZAS, CREEMOS FIRMEMENTE QUE LA COLABORACIÓN ENTRE EMPRESAS RESULTARÍA EN LA CREACIÓN DE PROYECTOS NOTABLES QUE DEJAN UN IMPACTO DURADERO. CON NUESTRA AMPLIA EXPERIENCIA Y UN AMPLIO CONJUNTO DE SERVICIOS, OFRECEMOS UNA SOLUCIÓN END-TO-END PARA TODAS SUS NECESIDADES DE ARQUITECTURA. YA SEA LA CONCEPTUALIZACIÓN INICIAL Y EL DISEÑO, LA GESTIÓN DEL PROYECTO DESDE EL DIBUJO EN CAD O BIM HASTA IMÁGENES REALISTAS O LA CONSTRUCCIÓN O ASESORAMIENTO DE NUEVAS TECNOLOGÍAS, NUESTRO EQUIPO ESTARÁ TOTALMENTE COMPROMETIDO A BRINDAR UN APOYO EXCEPCIONAL DURANTE TODO EL PROCESO.

ESPERAMOS ANSIOSAMENTE LA OPORTUNIDAD DE EMPRENDER UNA COLABORACIÓN INNOVADORA Y QUE JUNTOS A NUEVAS ASOCIACIONES, CONSTRUYAMOS UN FUTURO MÁS BRILLANTE Y MÁS SOSTENIBLE.

INDICE

- 
- 01.** *obras terminadas*
 - 02.** *procesos de obras*
 - 03.** *legajos de obra*
 - 04.** *gráfica*

01• obras terminadas

OBRA **CAMILA**

OBRA **RUBÉN**

OBRA **GREBORIO**

OBRA **ESTELA**

OBRA CAMILA

OBRA COMPLETA

ROLDÁN

ANTEPROYECTO, PROYECTO

LEGAJO TÉCNICO

EJECUCIÓN DE LA OBRA

125 M2

Planta Baja

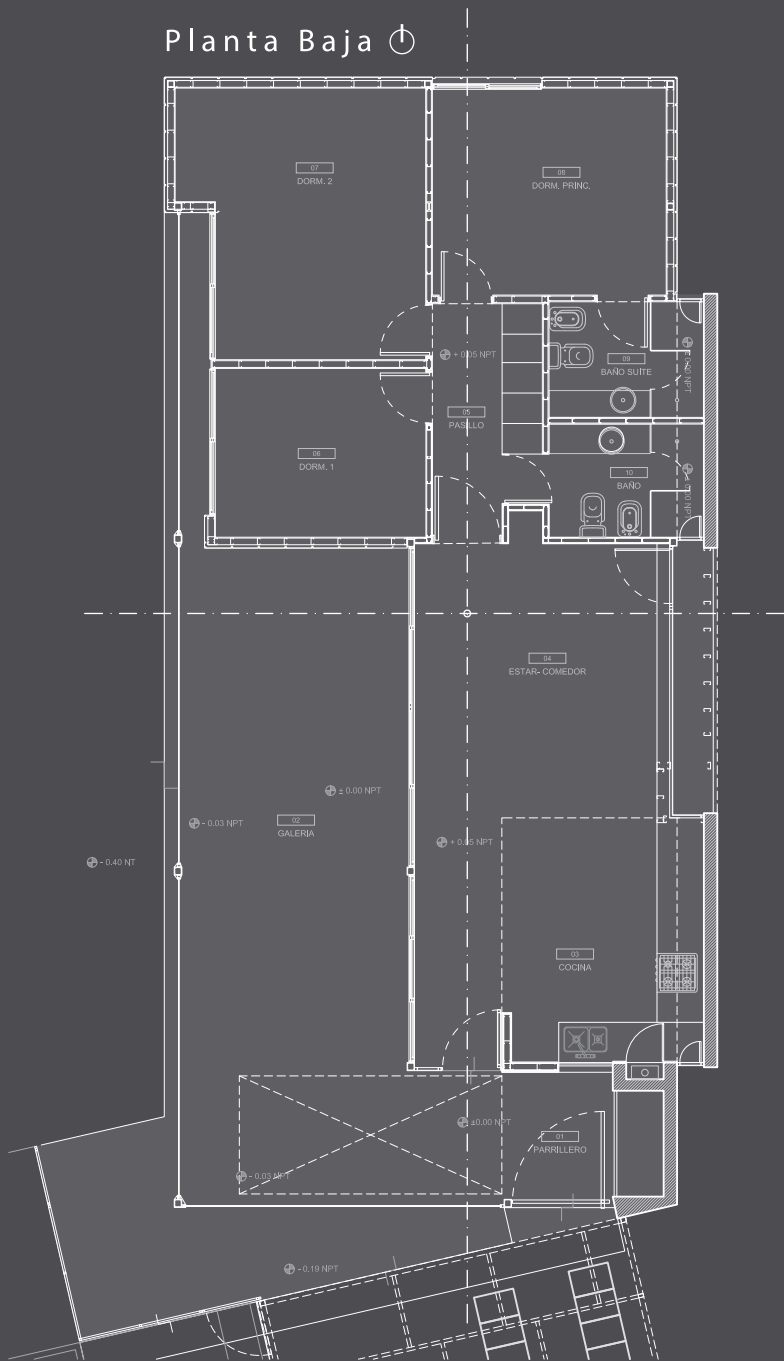



OBRA RUBÉN

OBRA COMPLETA

ROLDÁN

ANTEPROYECTO

LEGAJO TÉCNICO

EJECUCIÓN DE LA OBRA

278 M2

Planta Baja

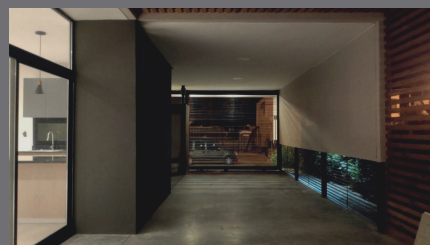
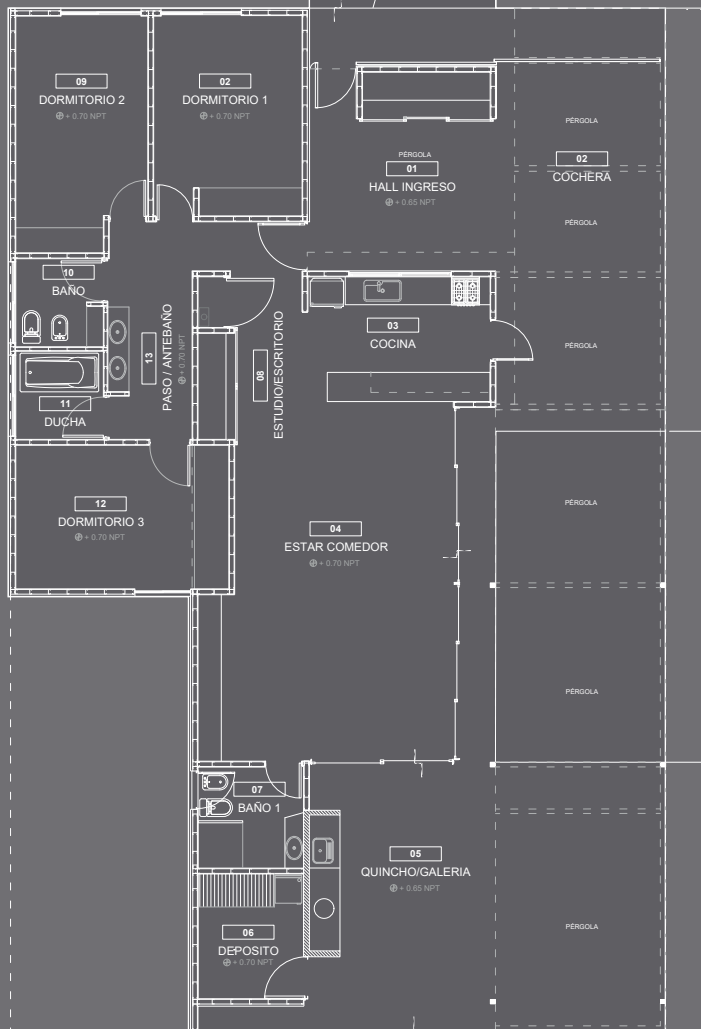

OBRA GREBORIO

REMODELACIÓN

COUNTRY GOLF CLUB

ANTEPROYECTO

LEGAJO TÉCNICO

EJECUCIÓN DE LA OBRA

125 M2 + 60 M2

Planta Baja

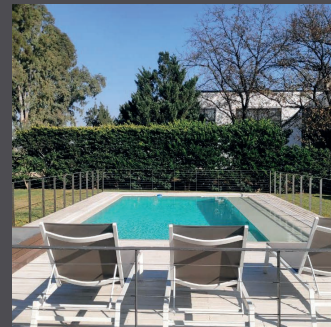
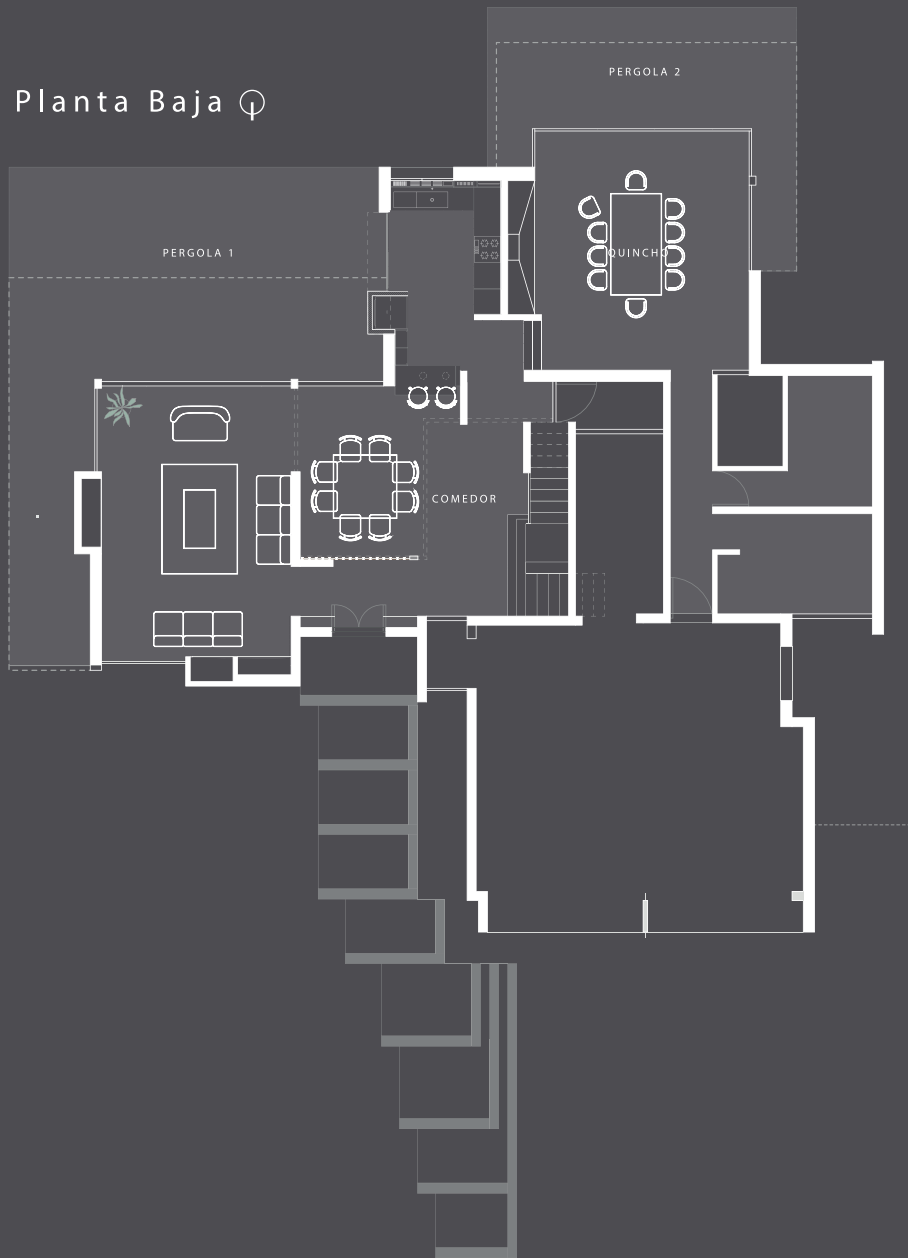

OBRA ESTELA

REMODELACIÓN

FISHERTON

ANTEPROYECTO, PROYECTO

LEGAJO TÉCNICO

EJECUCIÓN DE LA OBRA

56 M2 + 20M2



Planta Baja 



02. procesos de obras

OBRA **CAMILA**

OBRA **RUBÉN**

OBRA **GREBORIO**

OBRA **ESTELA**

OBRA CAMILA *IMÁGENES OBRA EN PROCESO*



OBRA CAMILA *IMÁGENES OBRA EN PROCESO*



OBRA RUBÉN *IMÁGENES OBRA EN PROCESO*



OBRA RUBÉN *IMÁGENES OBRA EN PROCESO*



OBRA GREBORIO IMÁGENES OBRA EN PROCESO



OBRA GREBORIO IMÁGENES OBRA EN PROCESO



OBRA ESTELLA IMÁGENES OBRA EN PROCESO



CASAS **MODULARES**
OBRA **CAMILA**
OBRA **RUBÉN**
EDIFICIO **XITIO UNO**

03. *legajos técnicos*

CASAS MODULARES

PROYECTO

ANTEPROYECTO

PROYECTO

LEGAJO TÉCNICO

125 M2

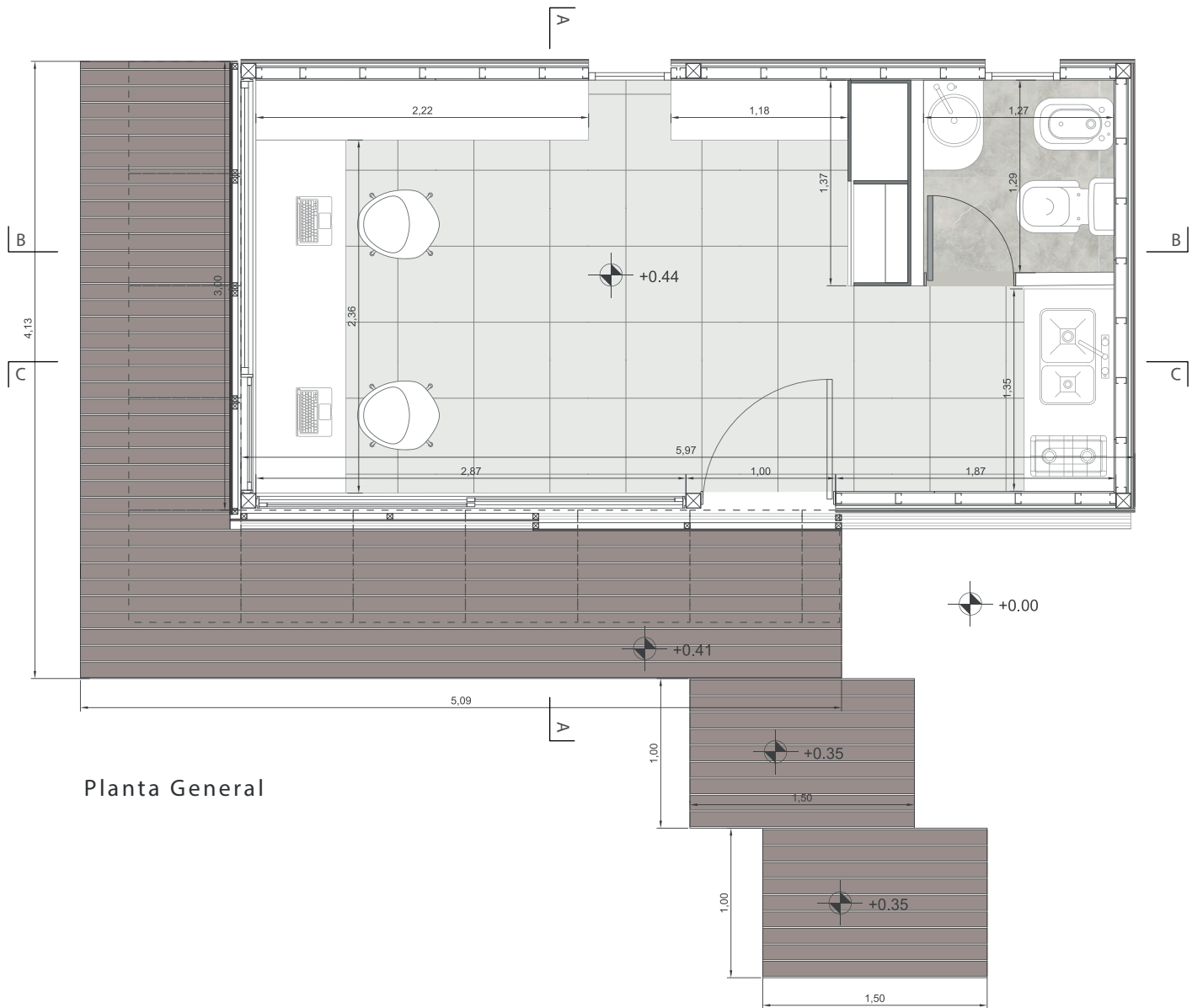

Planta General

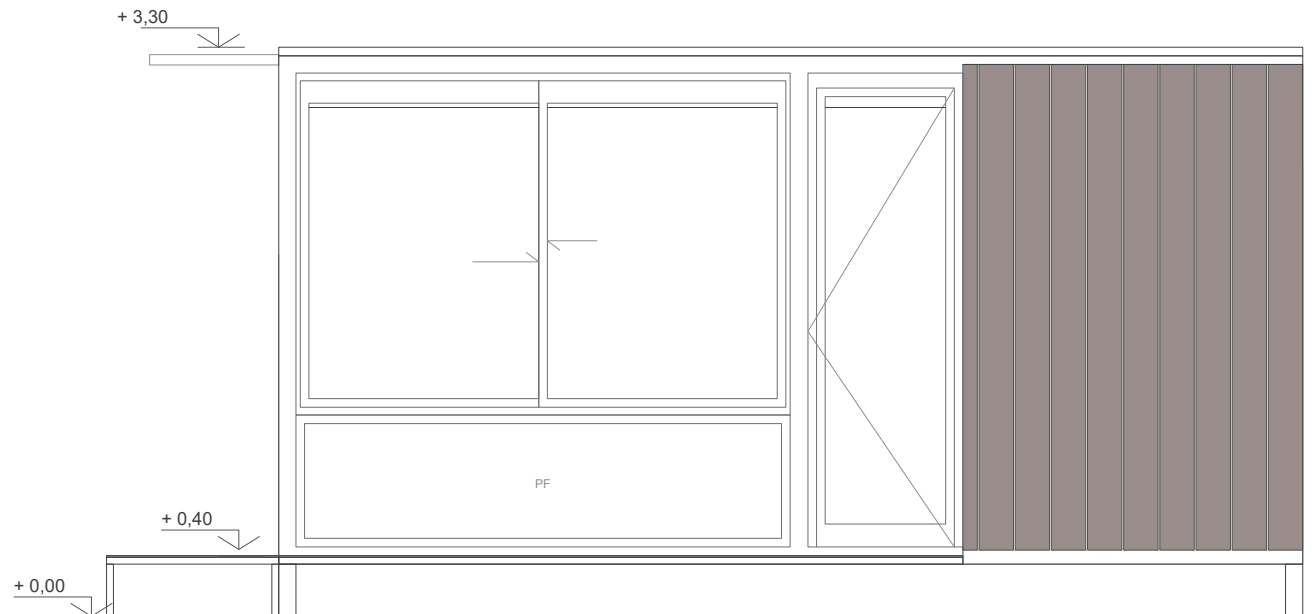

Vista Frontal



Vista Trasera



Vista Lateral Izquierda

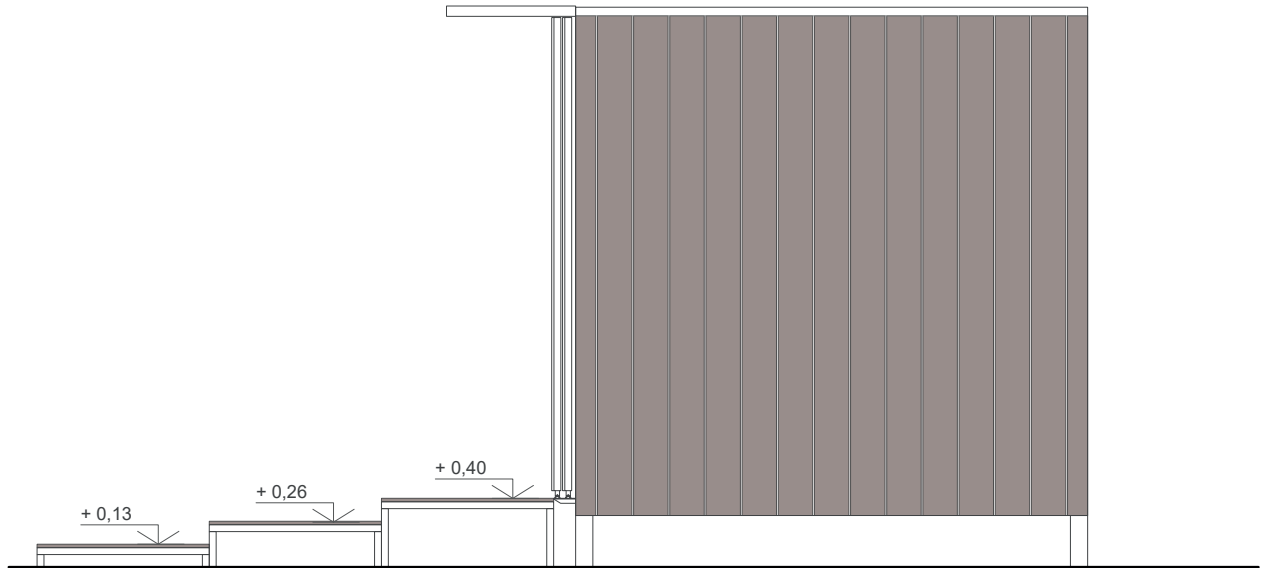

Vista Lateral Derecha

Corte A-A

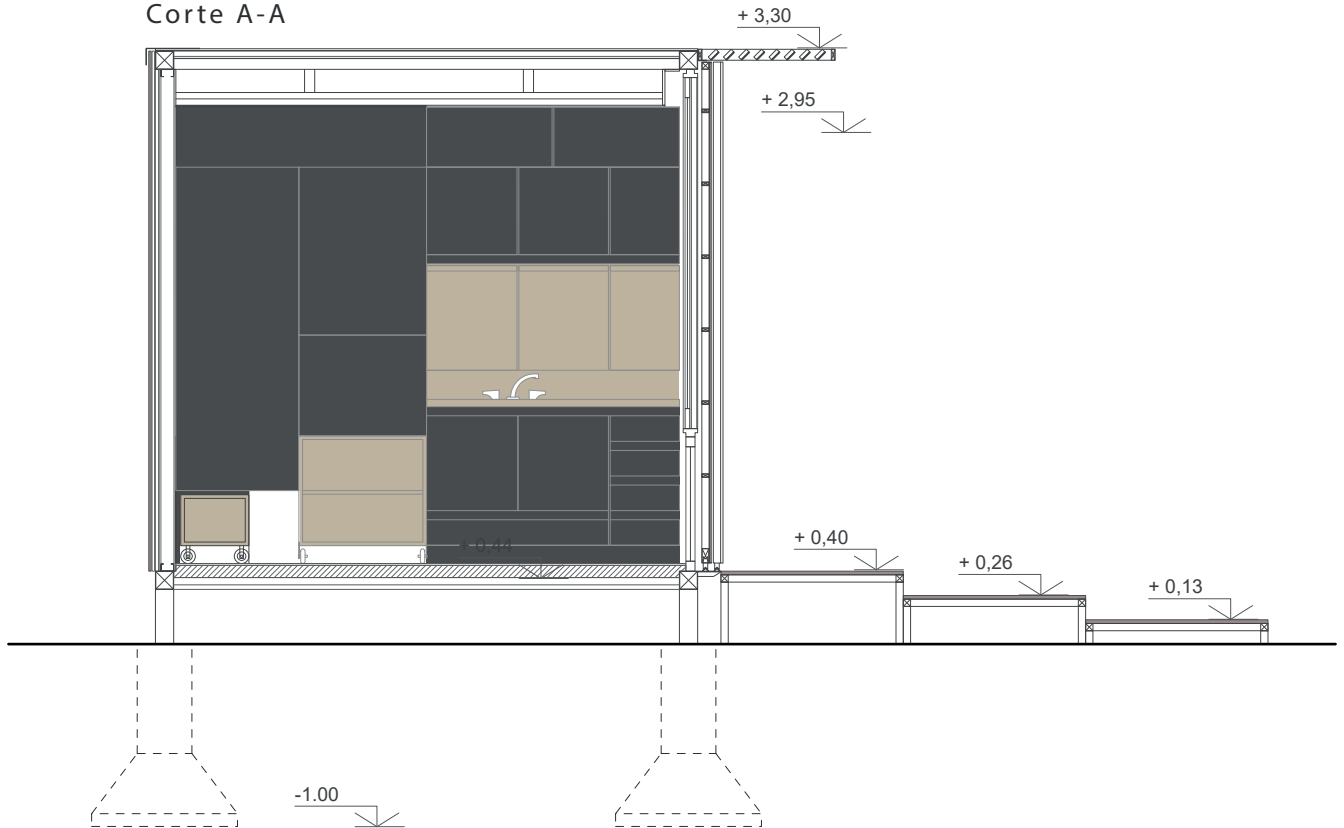

Corte B-B

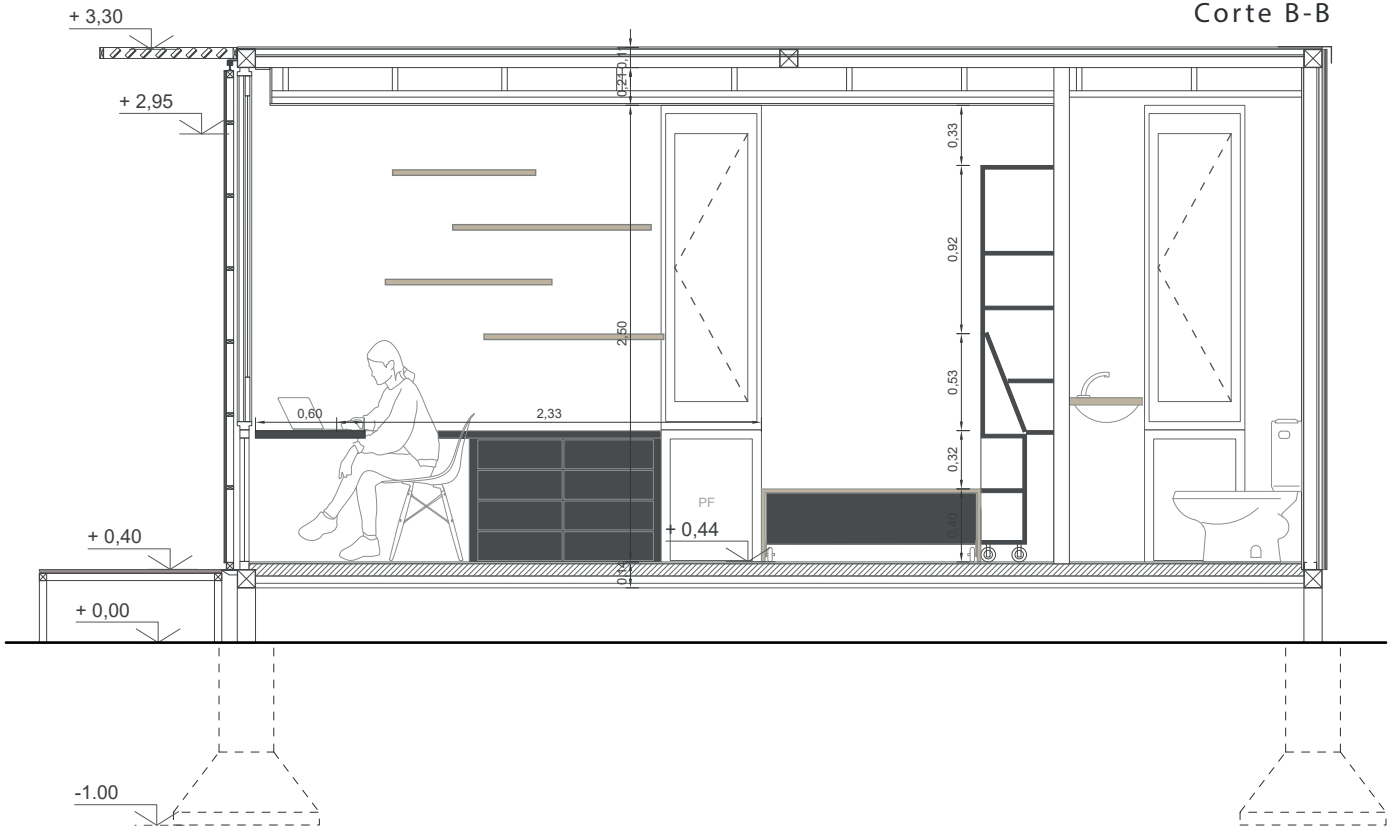

Corte C-C

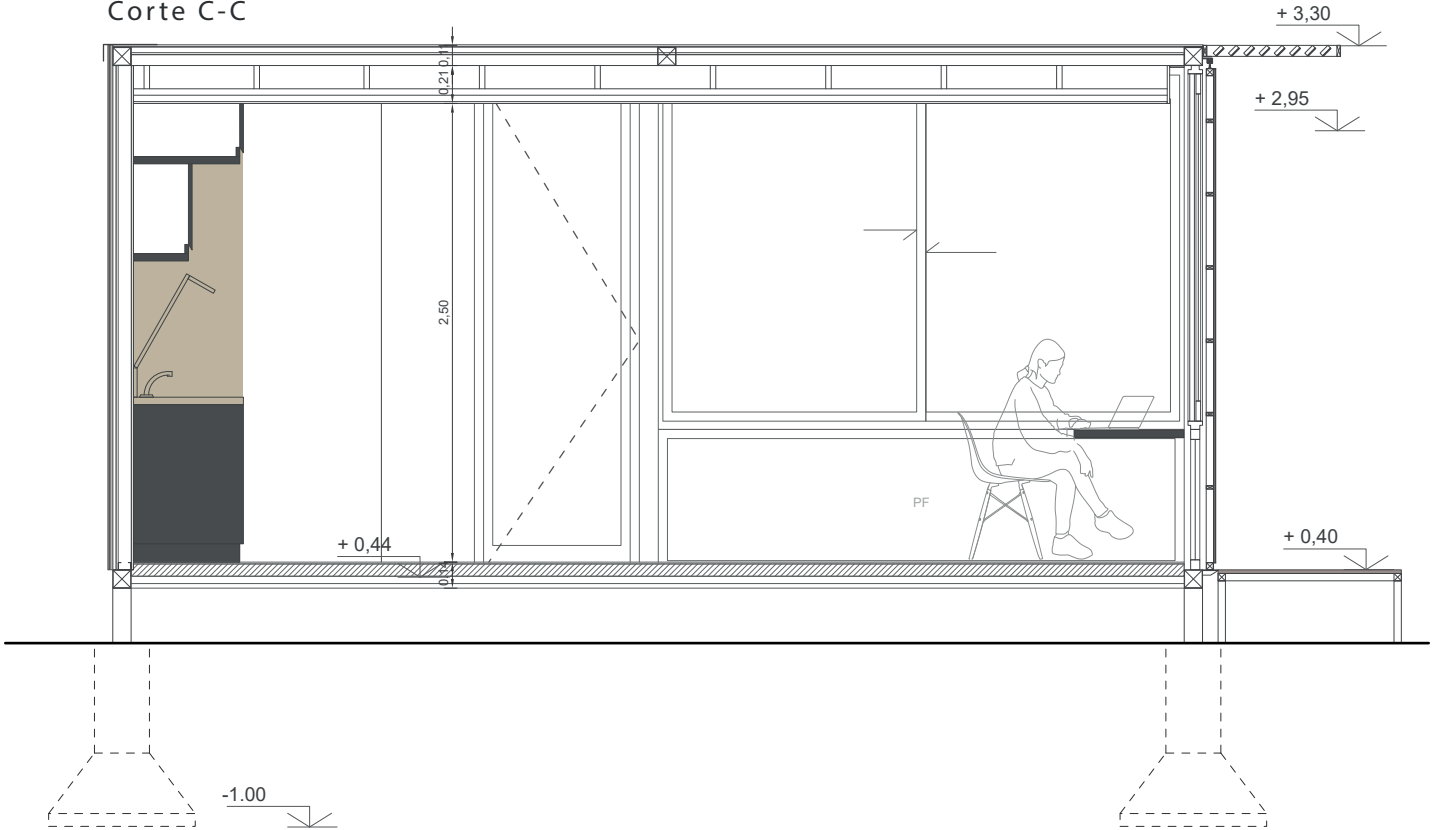

CASAS MODULARES | *RENDERS*



CASAS MODULARES | RENDERS



OBRA CAMILA LEGAJO TÉCNICO | PLANTA

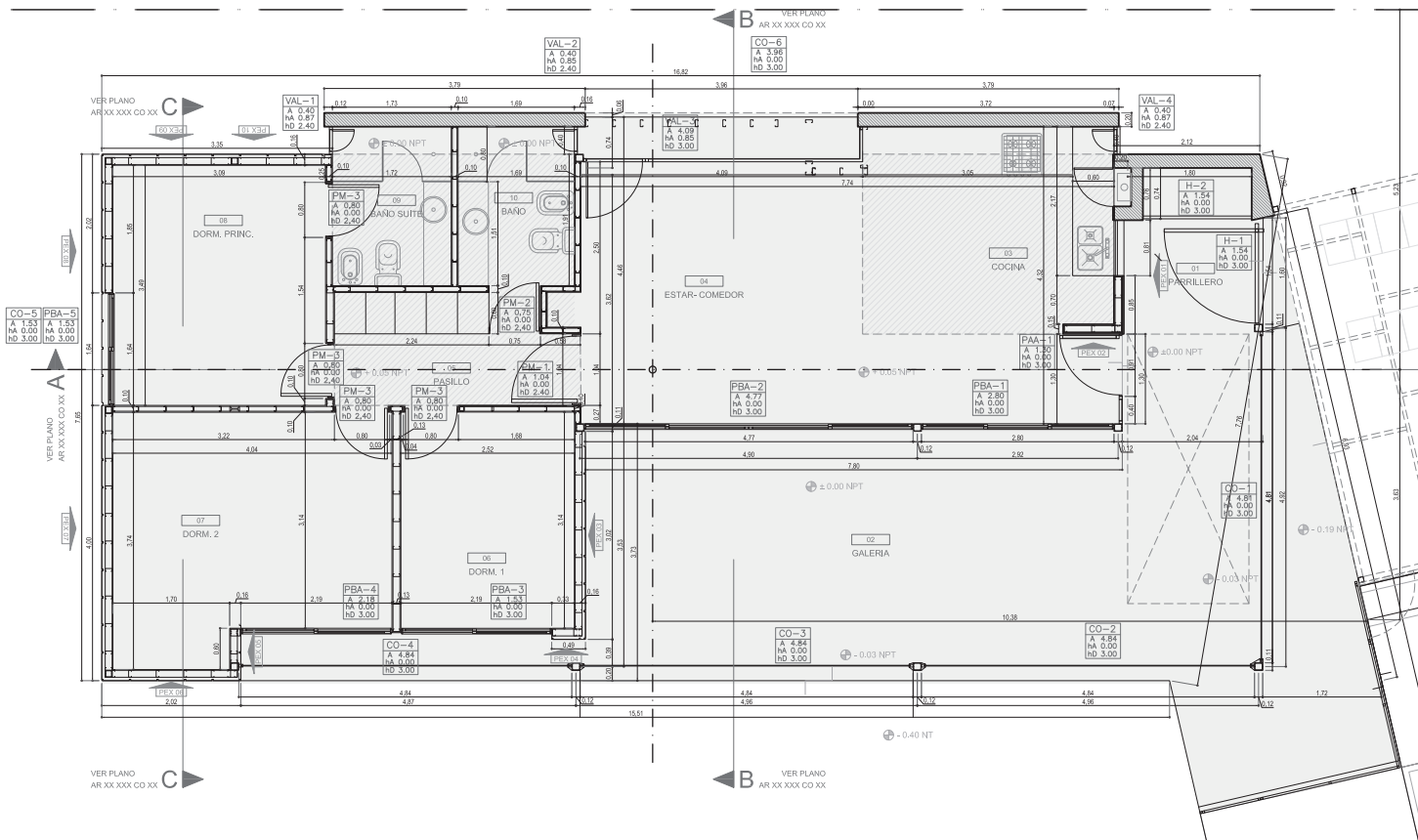

Planta General 

OBRA CAMILA LEGAJO TÉCNICO | VISTAS

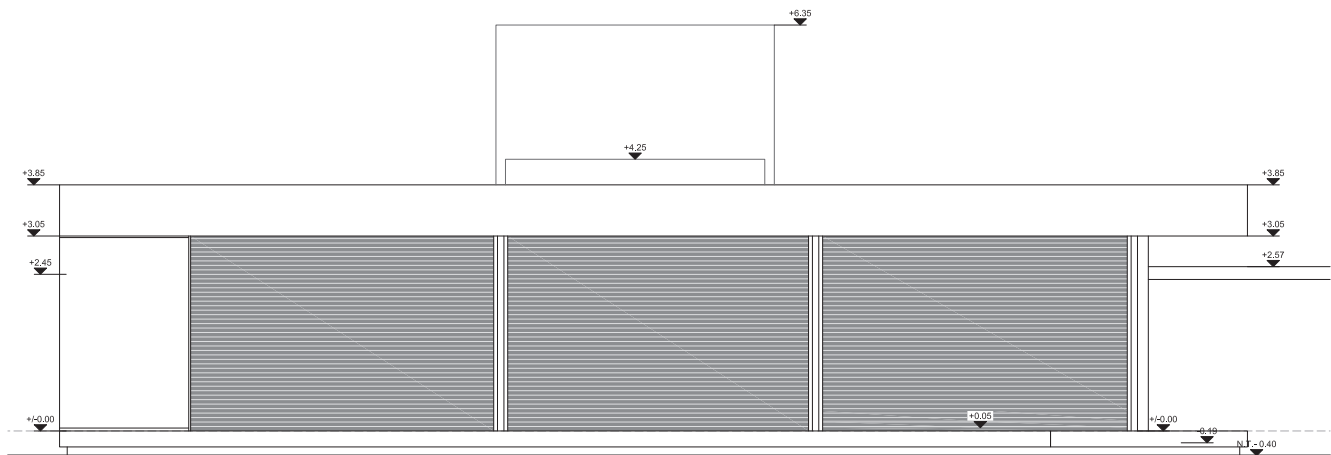

Vista Este

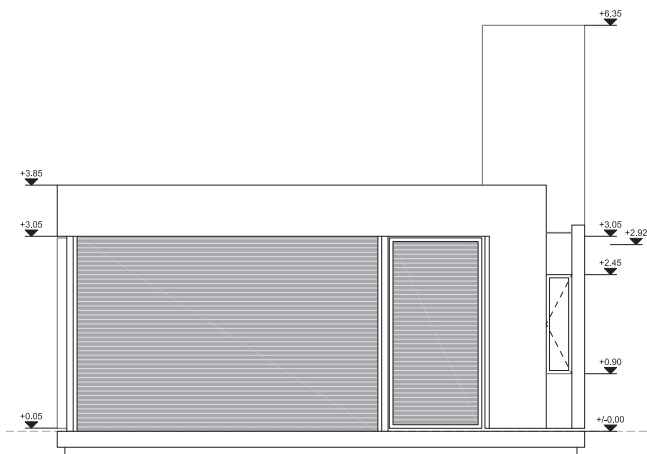

Vista Sur

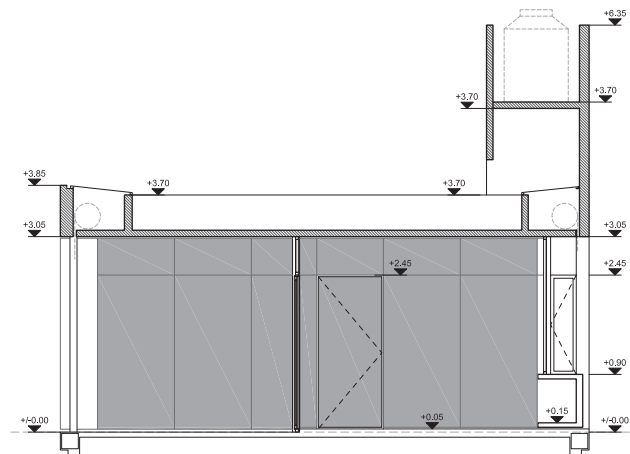

Corte B-B

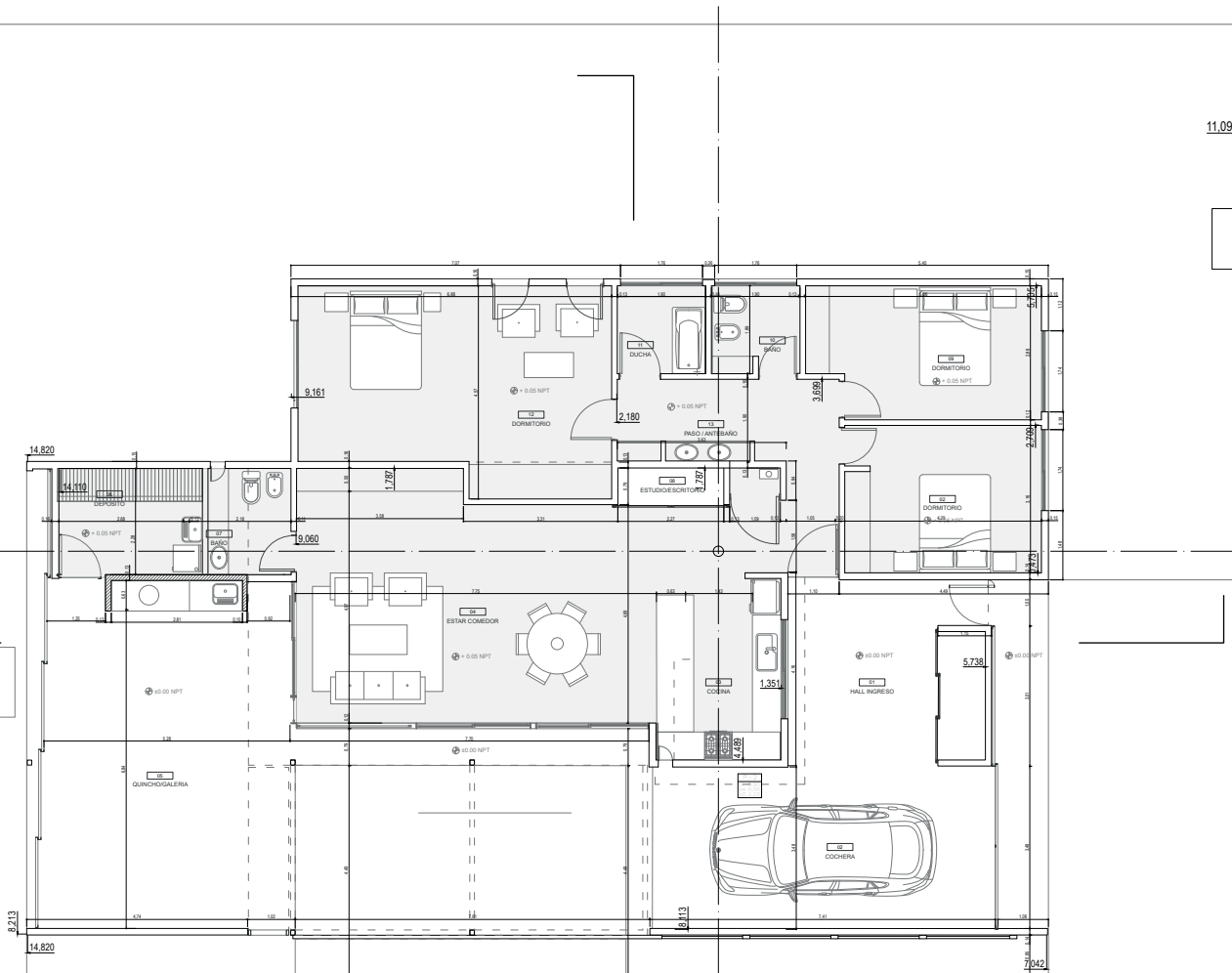

Planta General ⊕

OBRA RUBÉN LEGAJO TÉCNICO | VISTAS

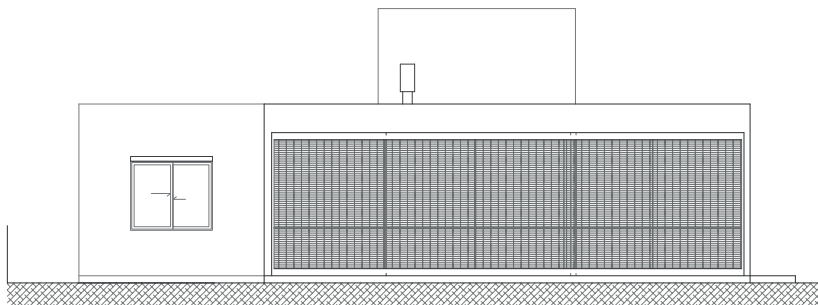

Vista Sur

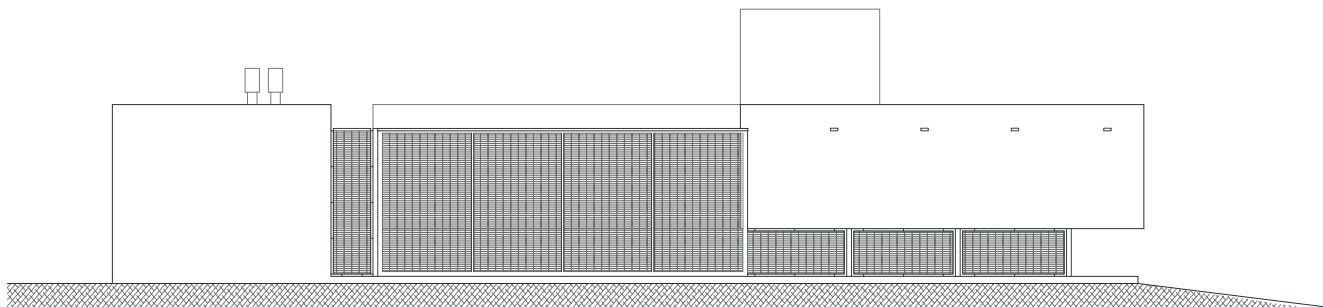

Vista Este

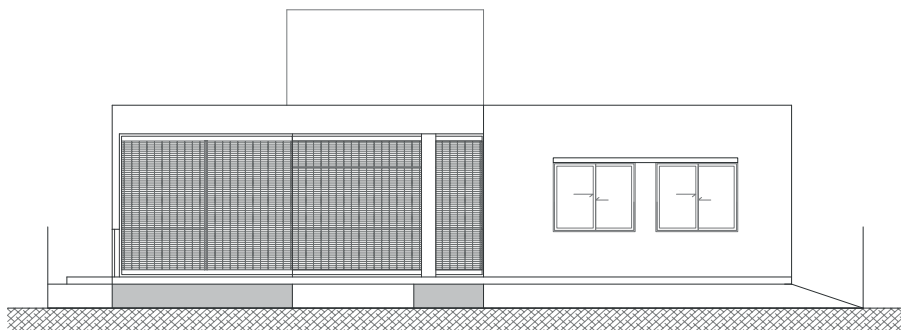

Vista Norte

EDIFICIO XITIO UNO *LEGAJO TÉCNICO | PLANTAS*

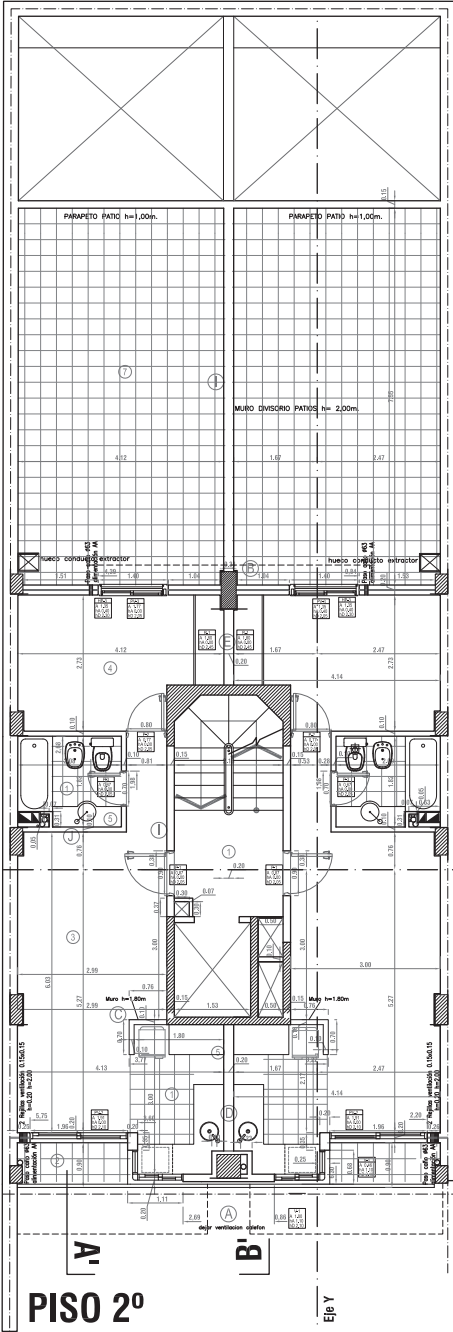

00	EDIFICIO EN PH - PLANTAS INSTALACIONES	F.A.B.	P.R.R.	30/08/07
REV.	OBSERVACIONES	EJEC.	CONT.	FECHA
FIDEICOMISO EDIFICIO XITIO UNO				
San Luis 5375 - Rosario / (0341) 4562321 / 4595368				
DIRECCION : BUENOS AIRES 915		PLANO:		
LOCALIDAD : ROSARIO		PLANTA 2° PISO		
ESCALA:	ARCHIVO:			
1:50	IS-PL			

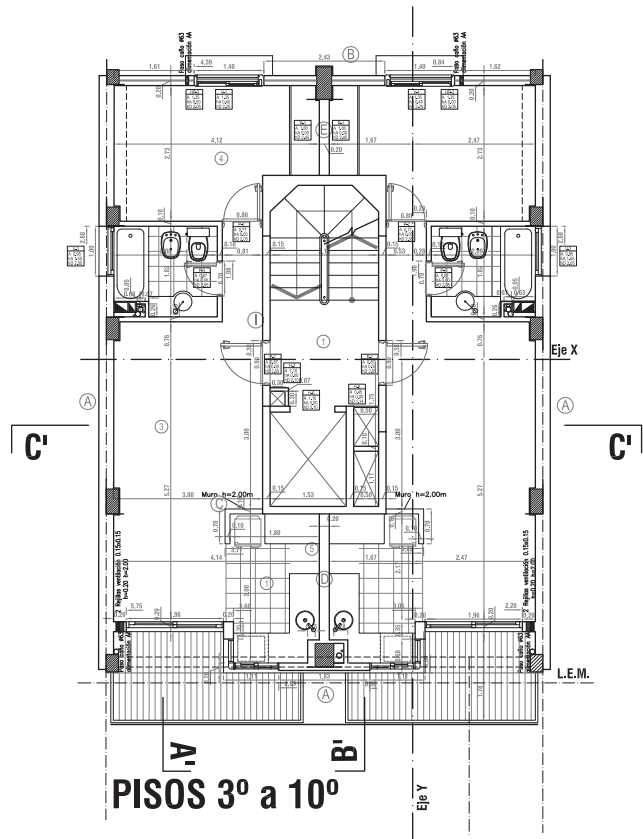

EDIFICIO XITIO UNO LEGAJO TÉCNICO | DETALLE HERRERÍA

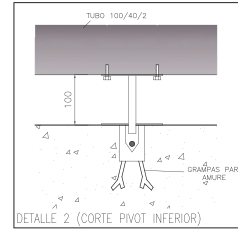
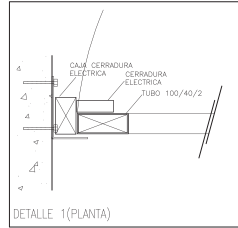
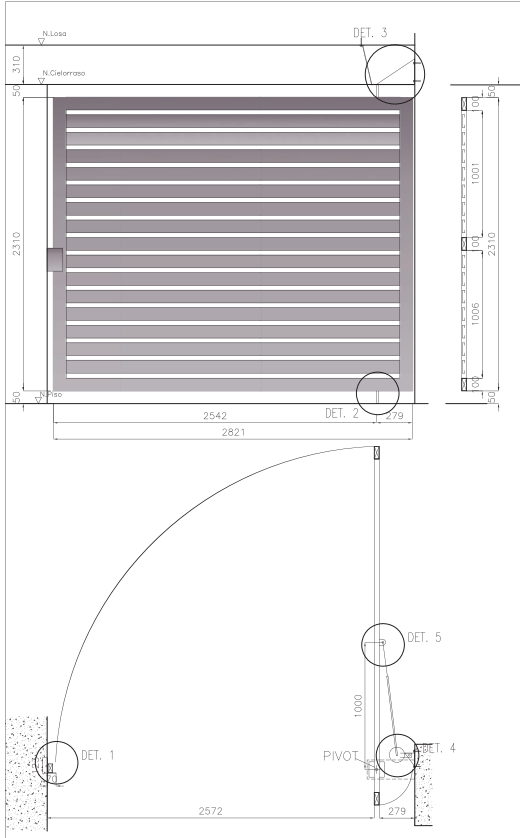

DENOM.	H1	CANTIDAD	1	UBICACION	PLANTA BAJA	MEDIDAS EN mm
PORTON PB		DER	IZQ		2850x2200	
PREMARCO :		FUJACION :				
MARCO :		FUJACION :				
HOJA :	tubo 100/40/2	VIDRIO :				
MOVIMIENTO :	PIVOTANTE	OSCURECIMIENTO :				
TERMINACION :	desengrasado+fosfatizado+convertidor					
HERRAJES :						
OBSERV. :		PARA AUTOMATIZAR				

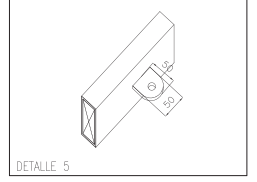
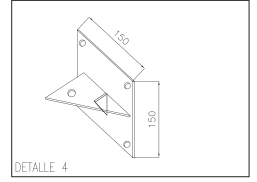
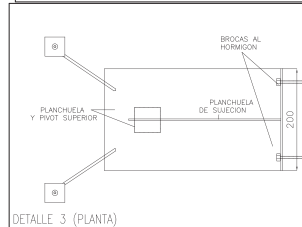
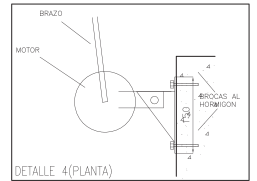
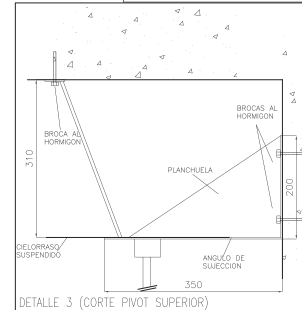

00	EDIFICIO PH	PLANOS HERRERIA	S.A.C.	P.R.B	FECHA
FIDEICOMISO EDIFICIO XITIO UNO					
San Luis 5375 - Rosario / (0341) 4562321 / 4595366					
DIRECCION : BUENOS AIRES 915			PLANO :		
LOCALIDAD : ROSARIO			H-1		
ESCALA :	1:20	ARCHIVO :	PL - H		

04. gráfica



OBRA CAMILA *RENDERS EXTERIORES*



OBRA CAMILA *RENDERS EXTERIORES*



OBRA CAMILA *RENDERS INTERIORES*



OBRA RUBÉN DETALLE MUEBLE TV

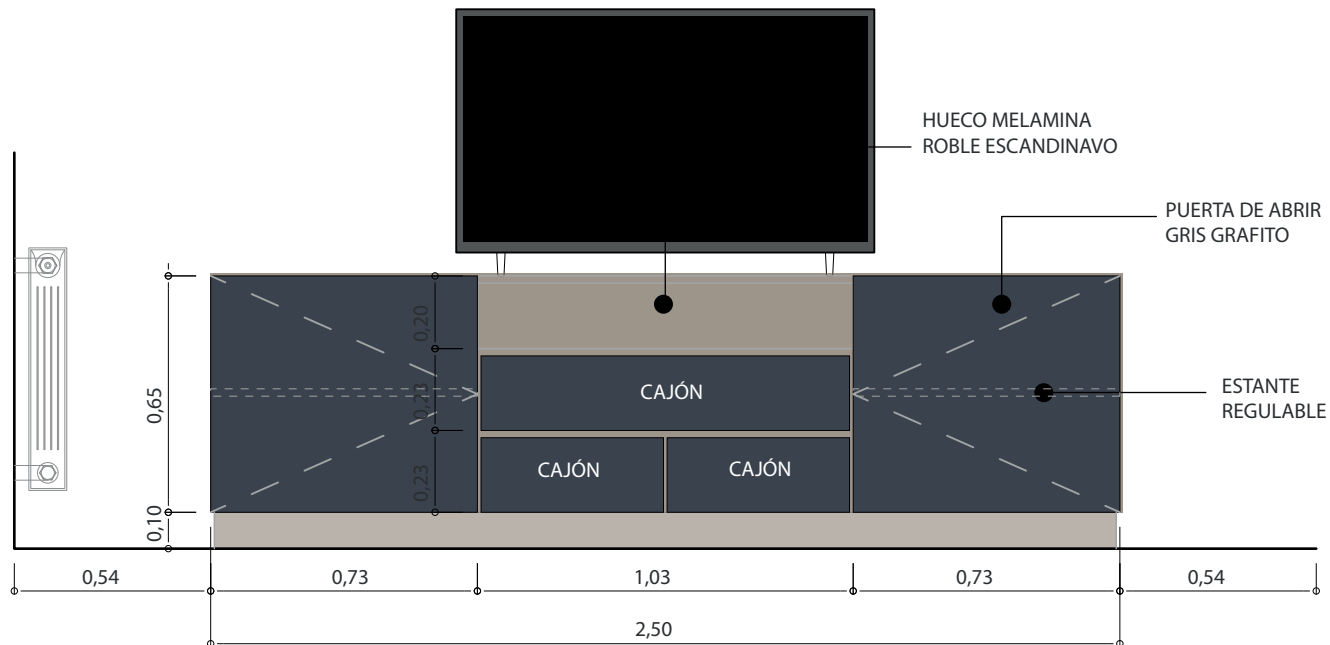

VISTA ESC. 1:20

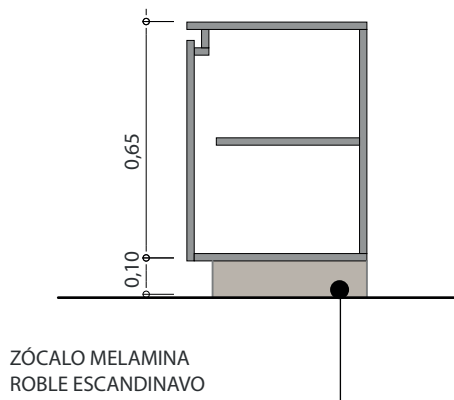

CORTE ESC. 1:20

OBRA RUBÉN DETALLE MUEBLE ESCRITORIO

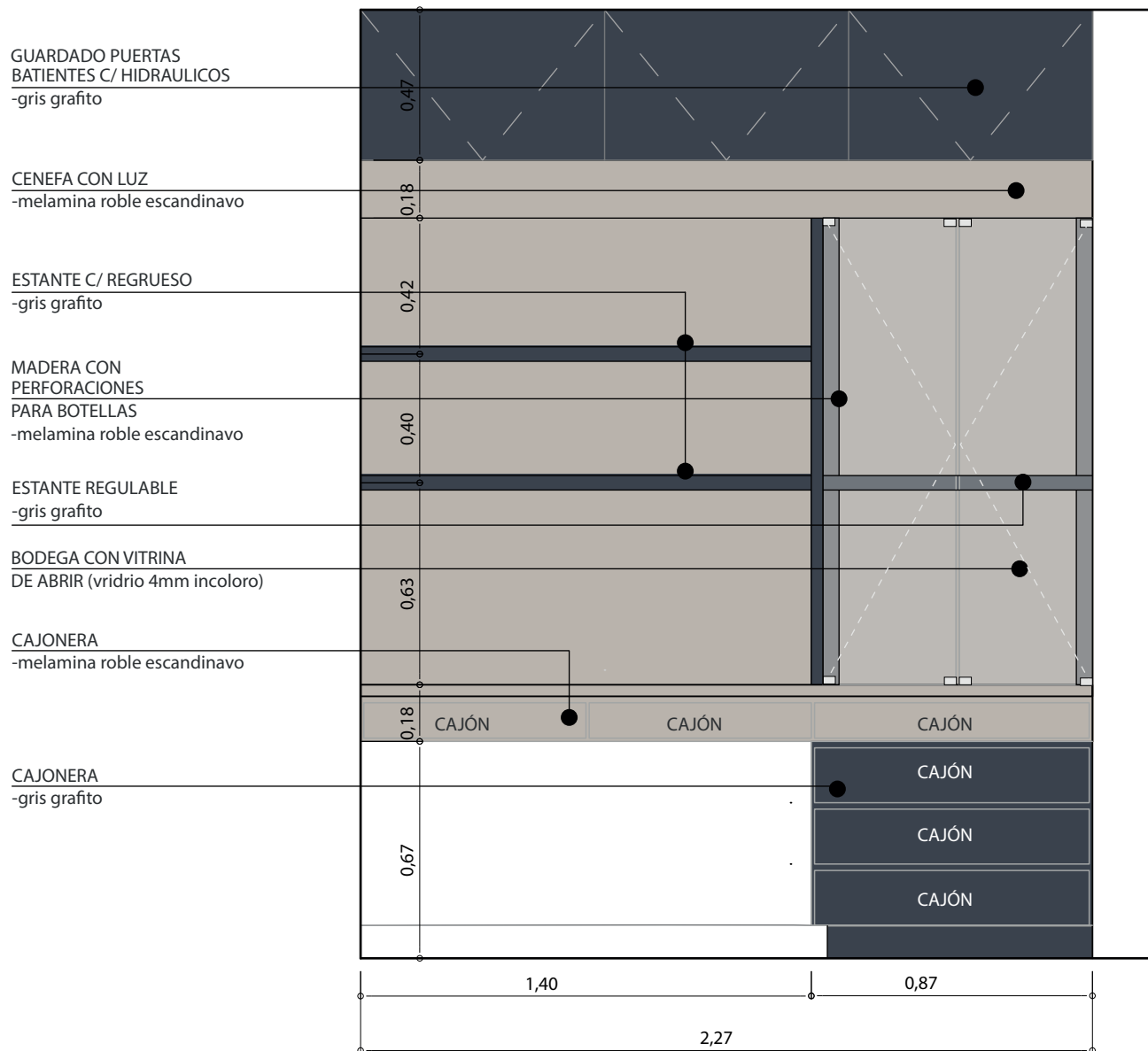

VISTA ESC.1:20

OBRA RUBÉN DETALLE MUEBLE ESCRITORIO

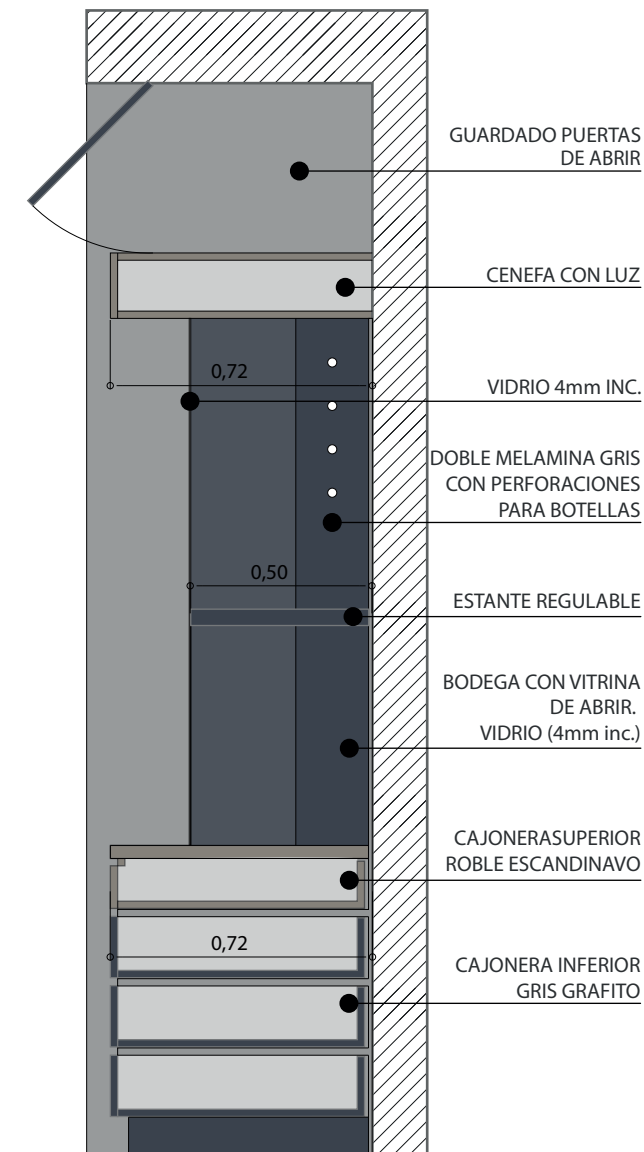

CORTE 1 ESC.1:20

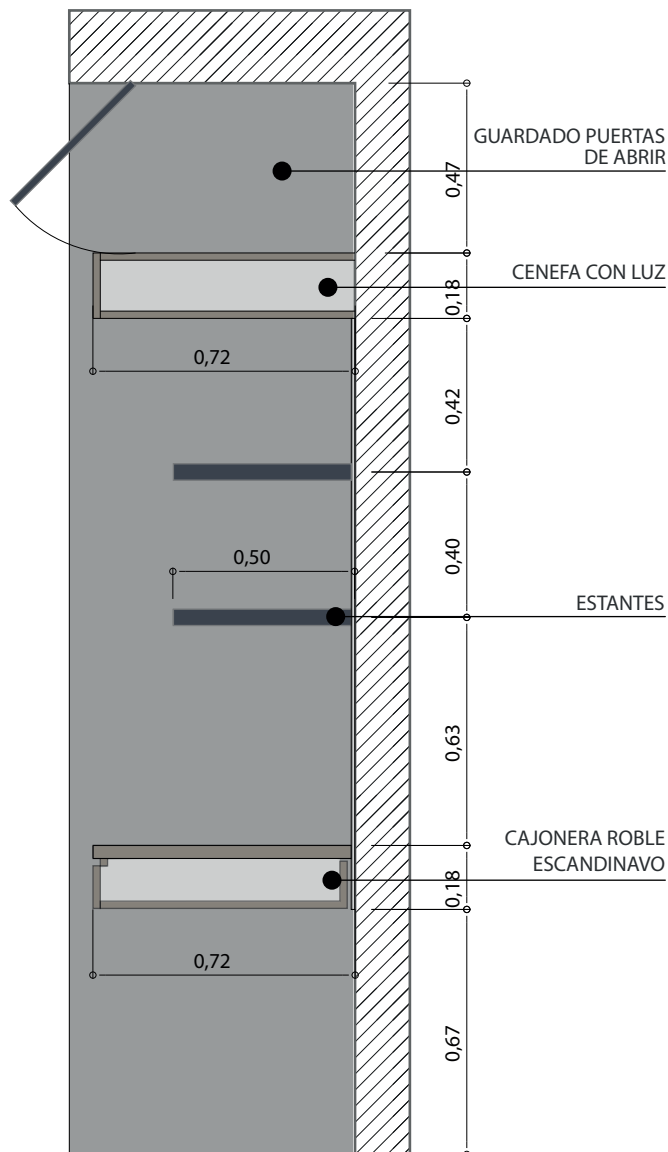

CORTE 2 ESC.1:20

OBRA RUBÉN DETALLE CONSTRUCTIVO

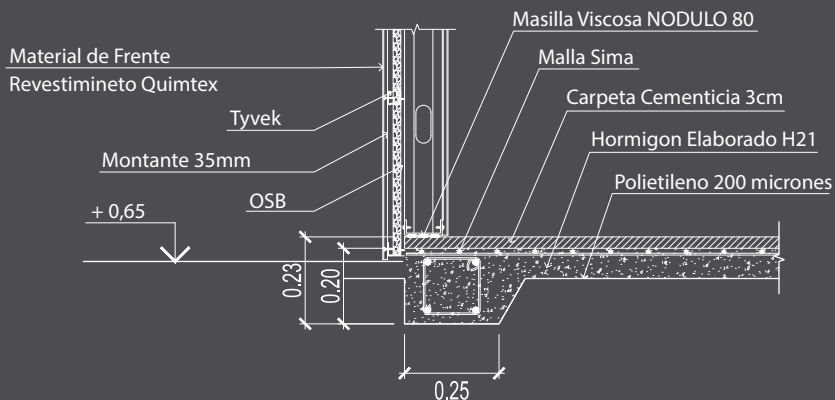
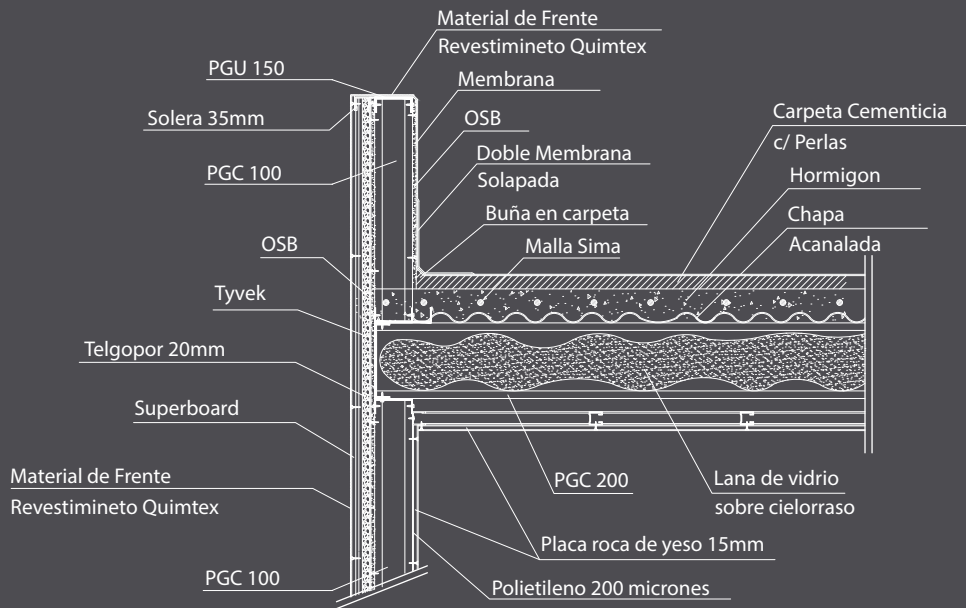

DETALLE
ESC. 1:20

OBRA GREBORIO COCINA | RENDERS



OBRA GREBORIO COCINA | VISTAS

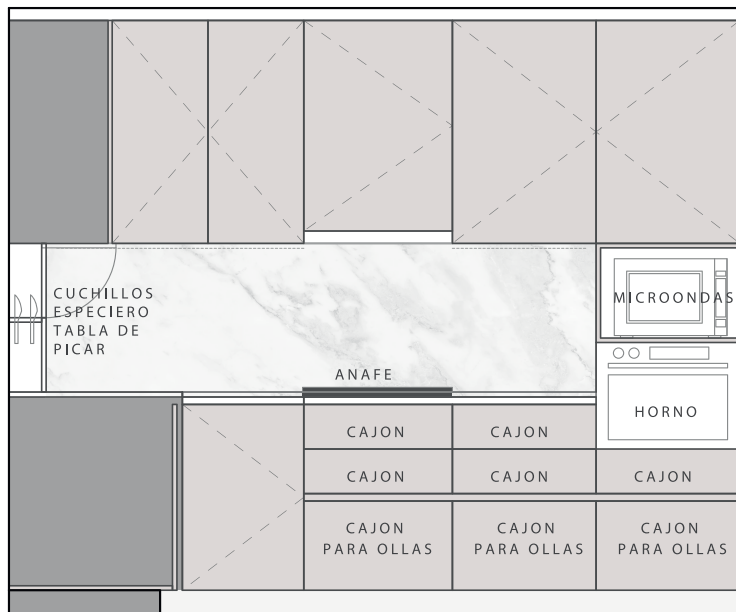
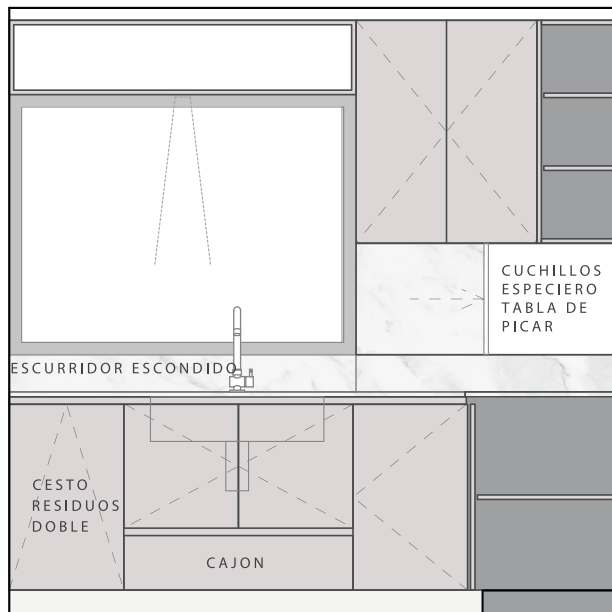

OBRA GREBORIO *LIVING Y PILETA* | *RENDERS*

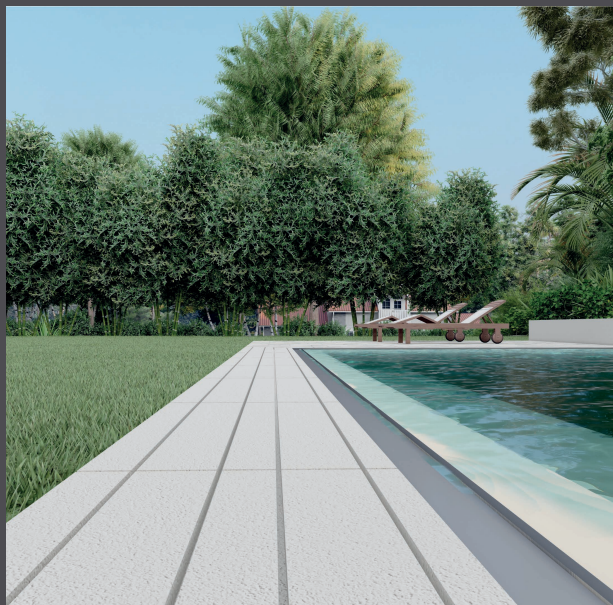

OBRA GREBORIO PROPUESTA TERRAZA | PLANTA

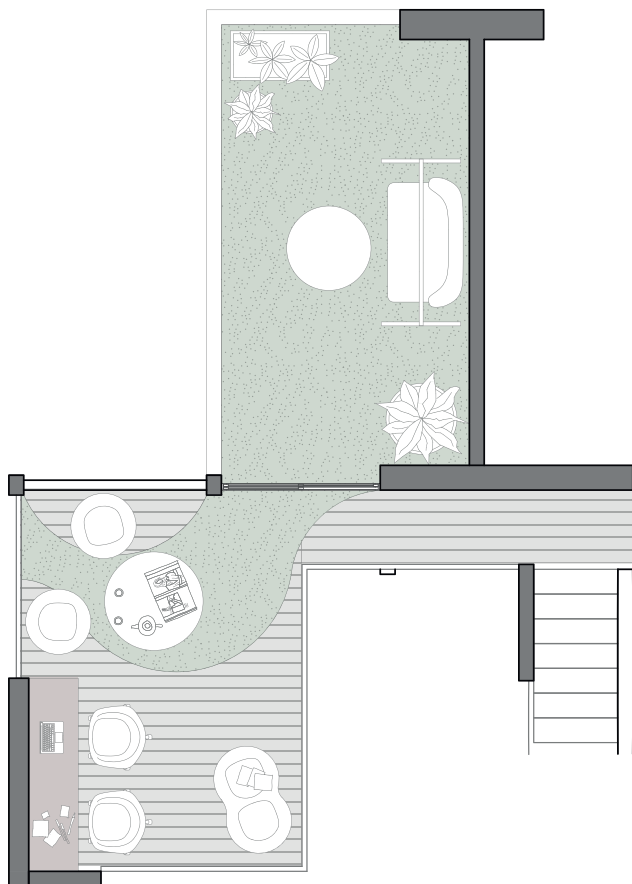

Propuesta 1

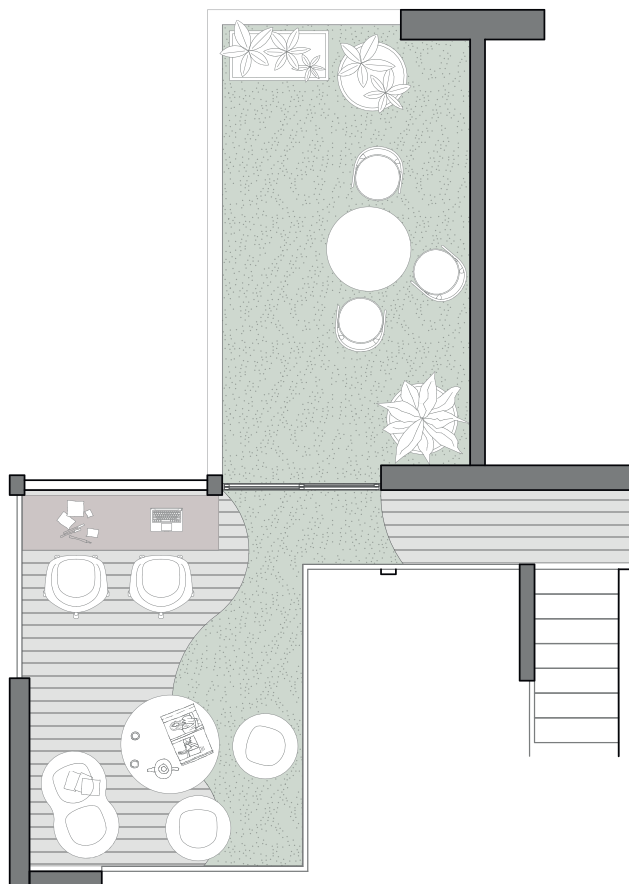

Propuesta 2

OBRA ESTELA PROPUESTA PLANTA

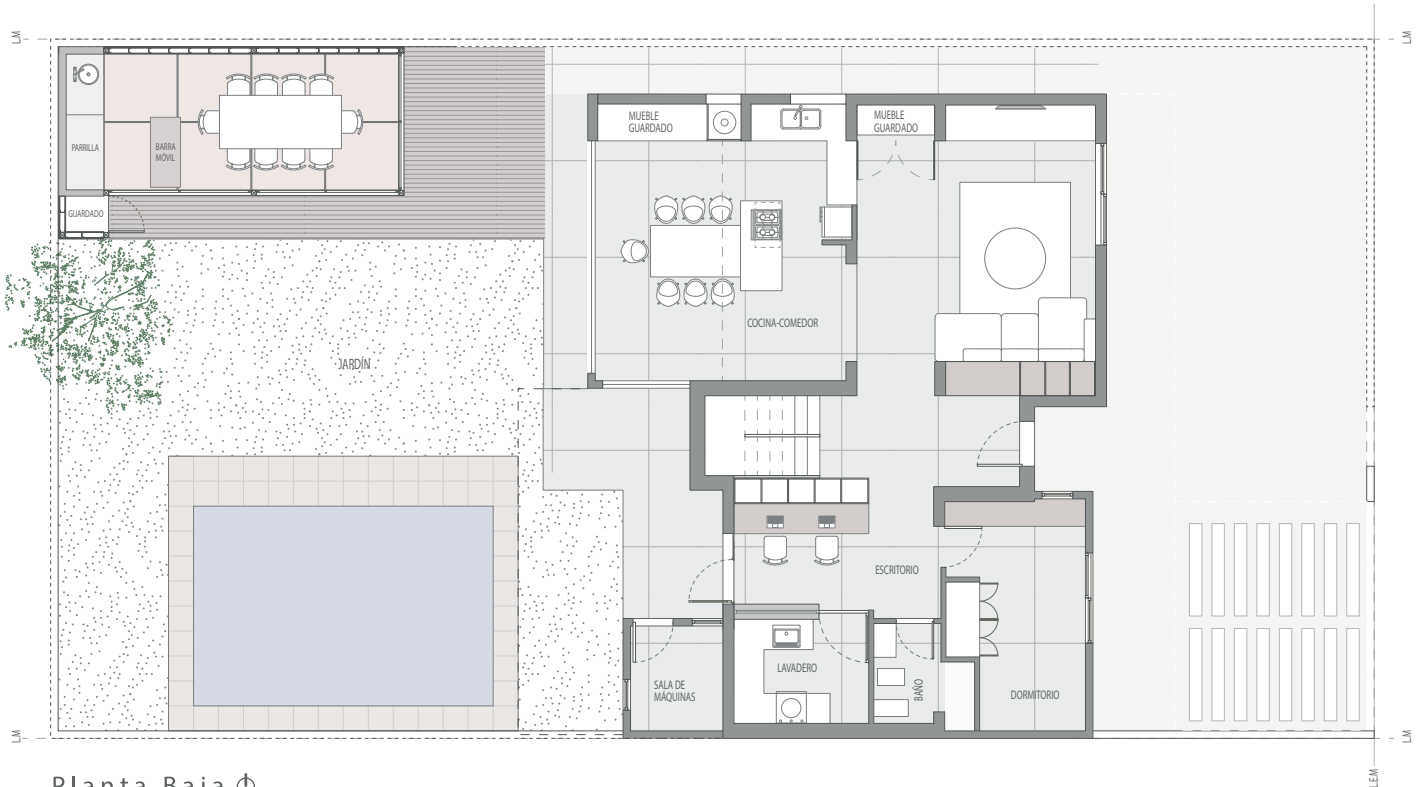

Planta Baja ⌚

OBRA ESTELA PROPUESTA PLANTA

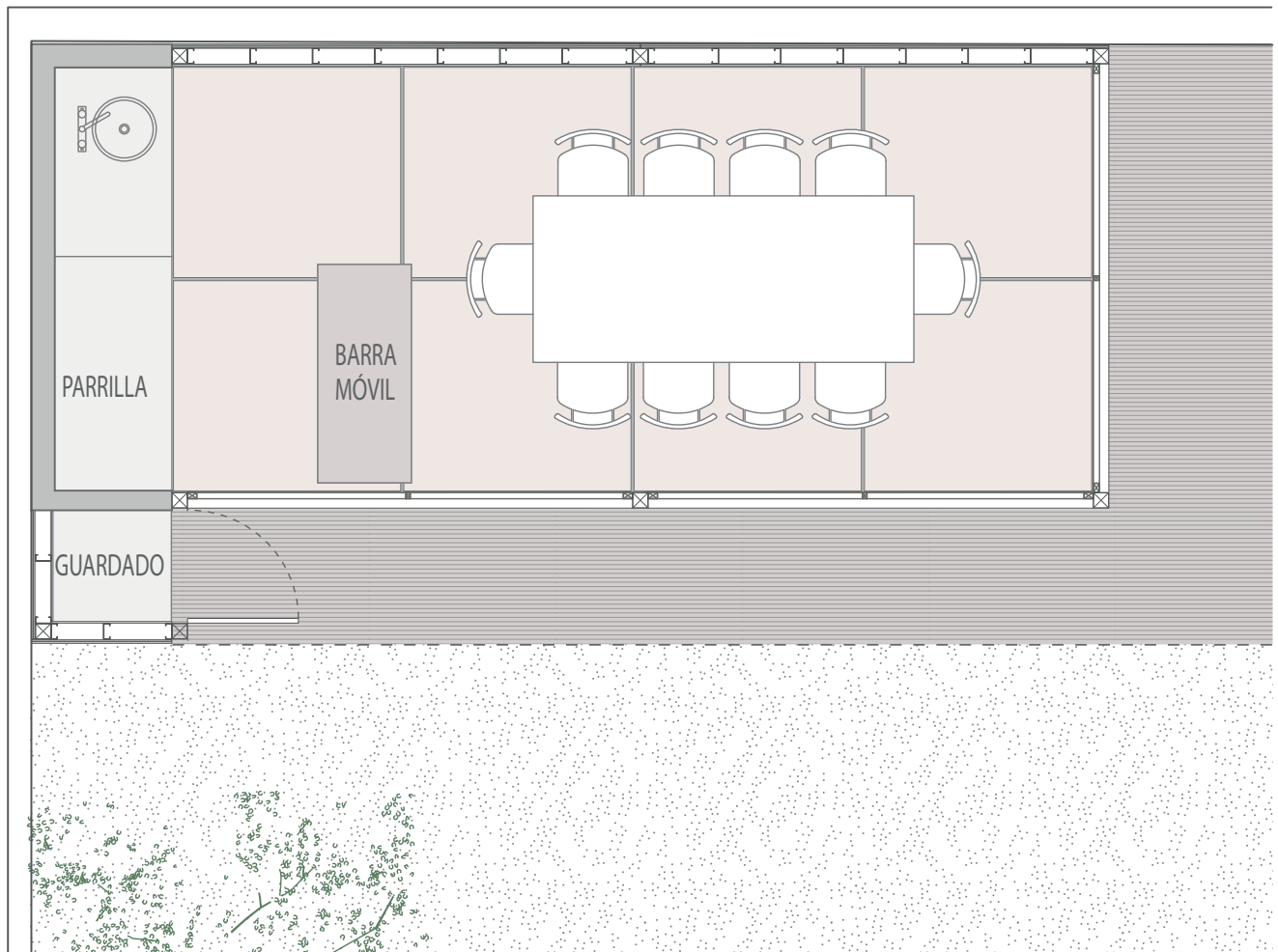

Planta Quincho ☺

OBRA ESTELA QUINCHO Y PÉRGOLA | RENDERS



OBRA ESTELA PROPUESTA PLANTA

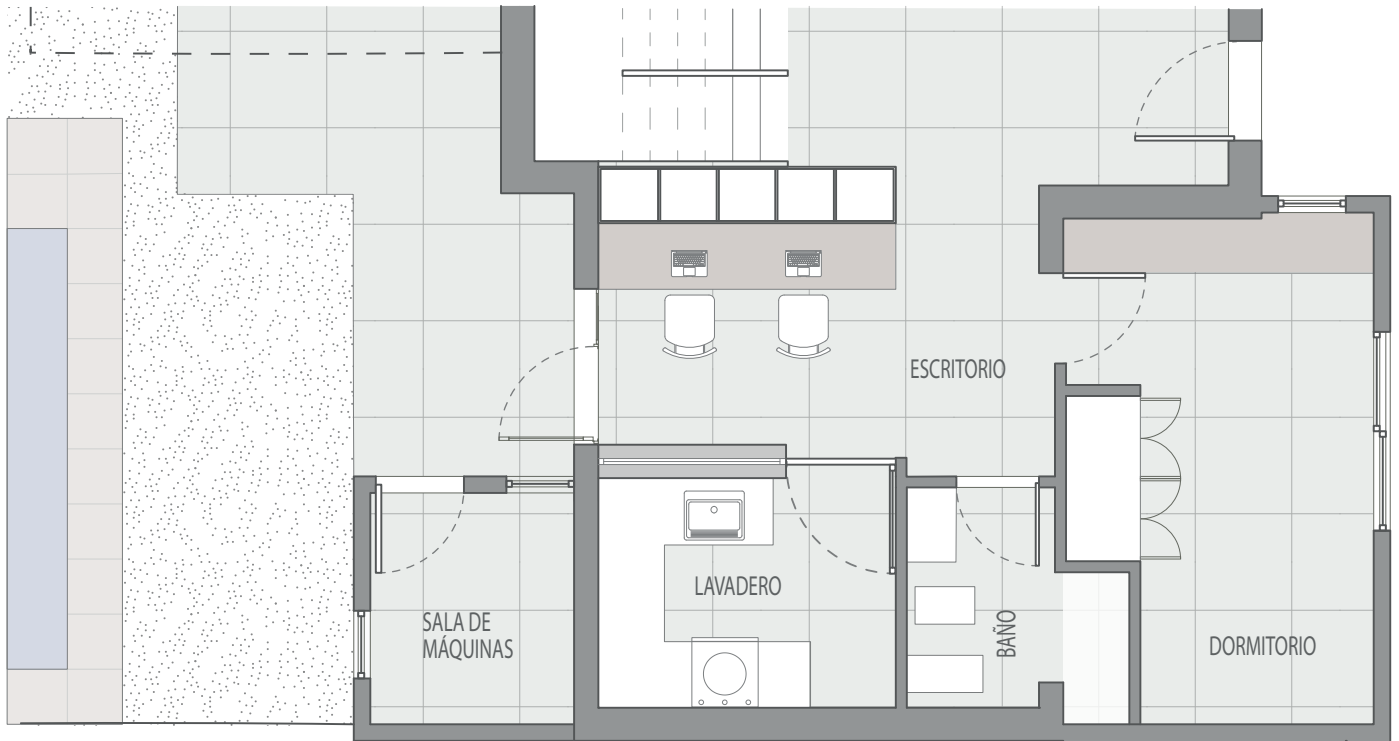

Planta Lavadero | Escritorio ⌀

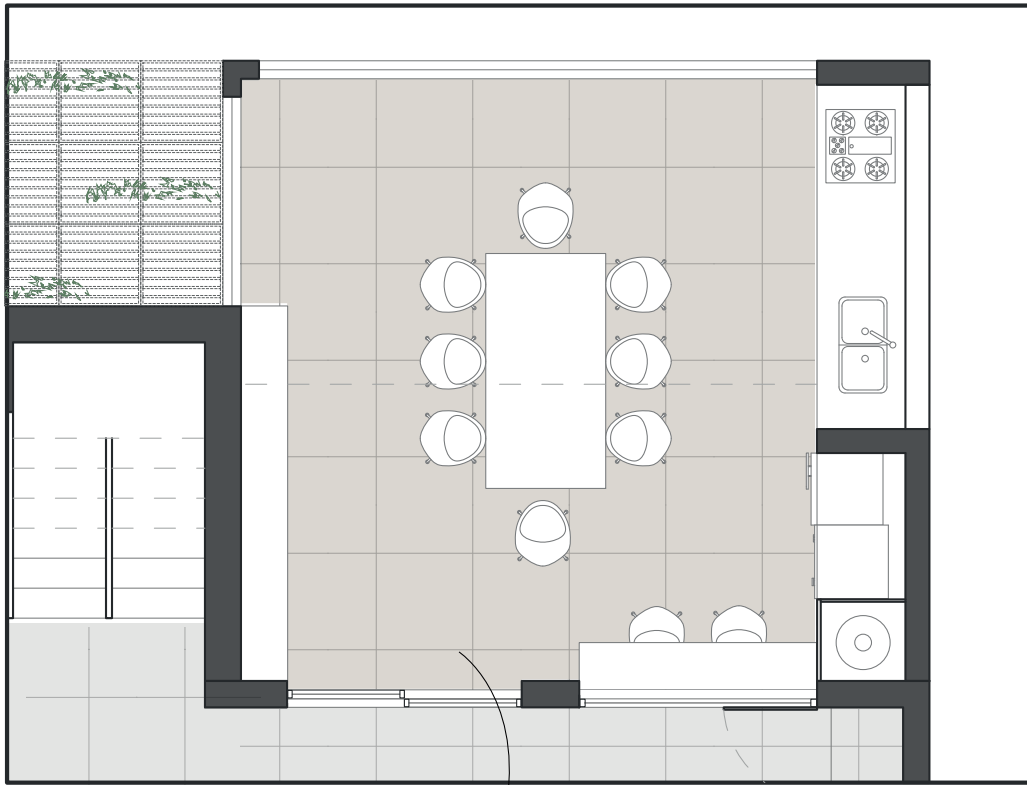

Planta Cocina

PISO PORCELANATO CUADRADO COLORES CLAROS O (SIMIL MADERA)

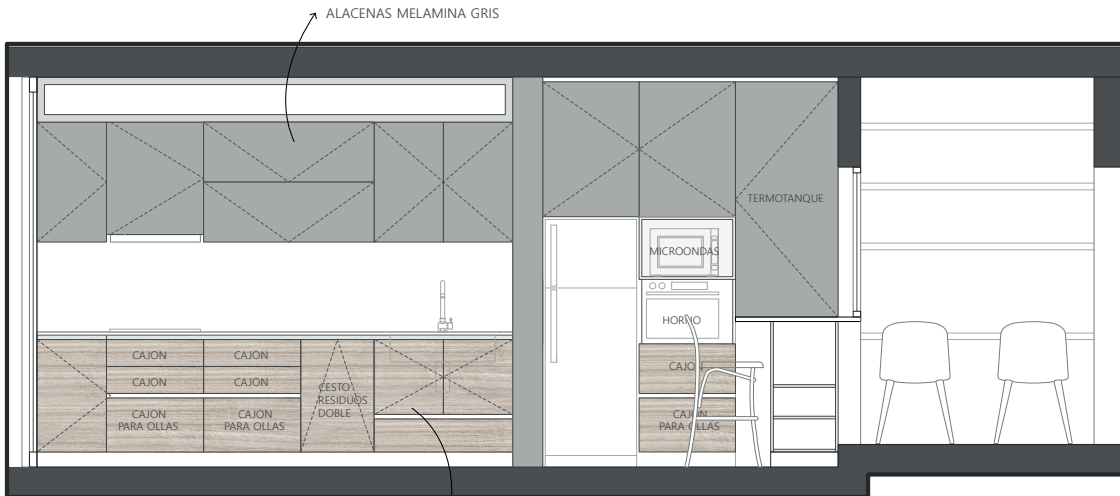

Vista Cocina

BAJO MESADA MELAMINA SIMIL MADERA CLARA

GRÁFICA VISTAS

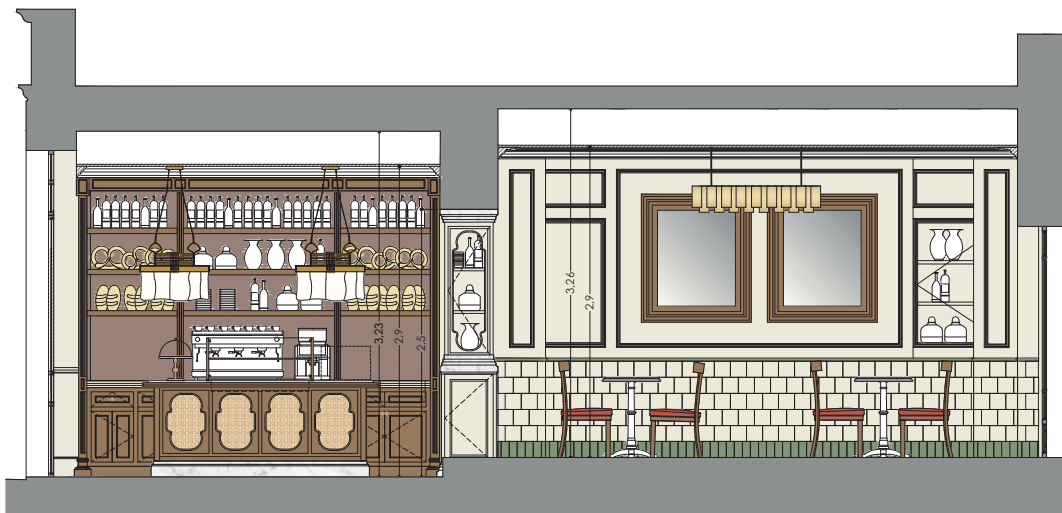

E.AA' Elevation AA'

1:50

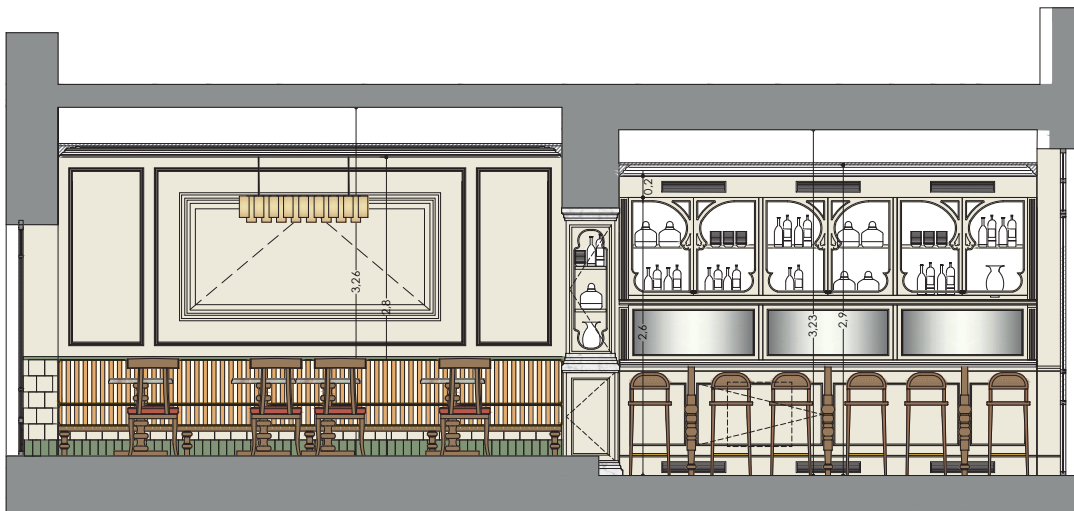

E.BB' Elevation BB'

1:50

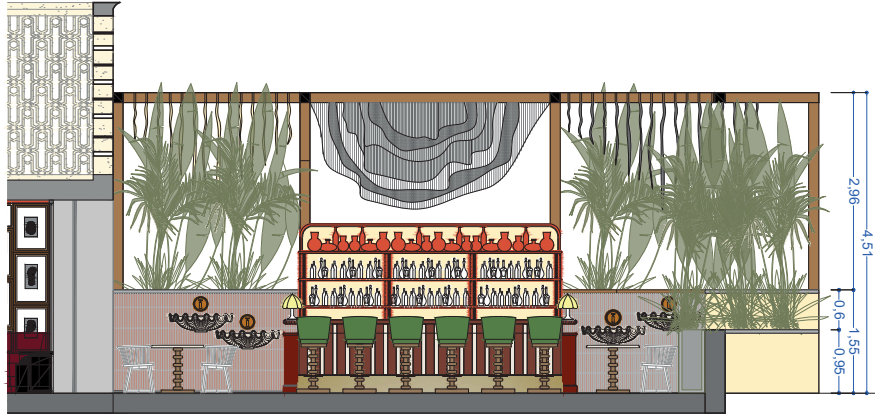

04 Sección Transversal AA'
Escala: 1:75



02 Sección Transversal BB'
Escala: 1:75

GRÁFICA DETALLES CARPINTERÍA

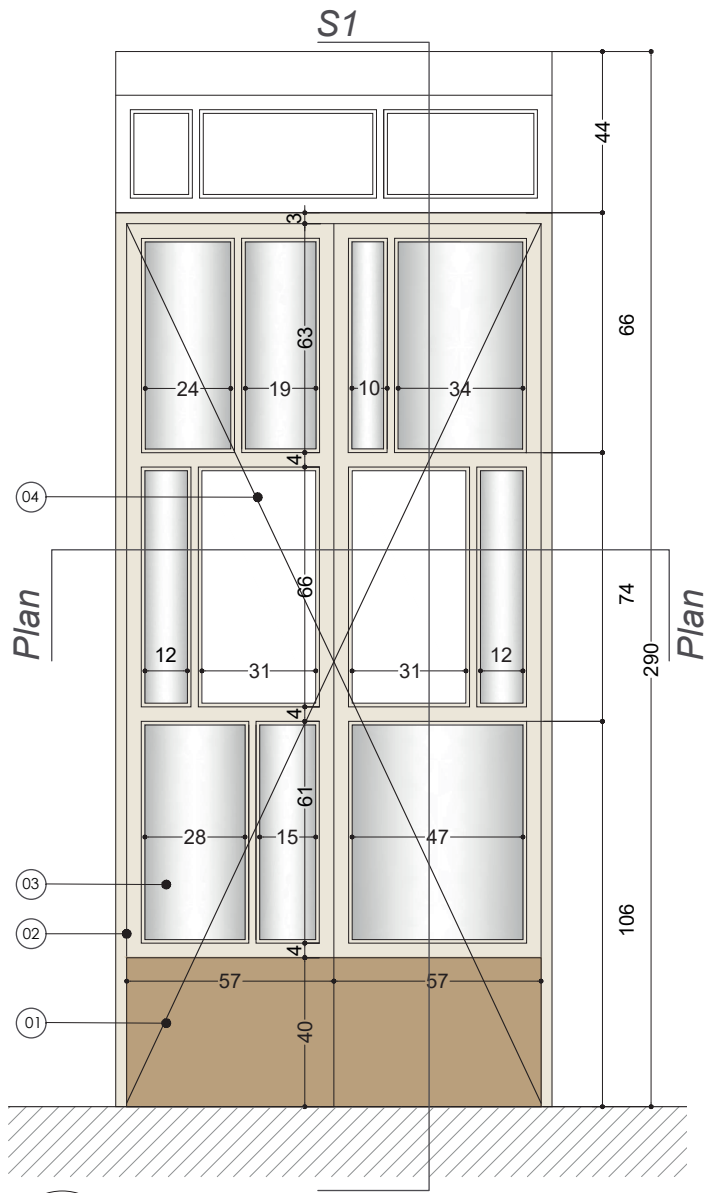

E.1 Front view S1
R-CA03 1:20

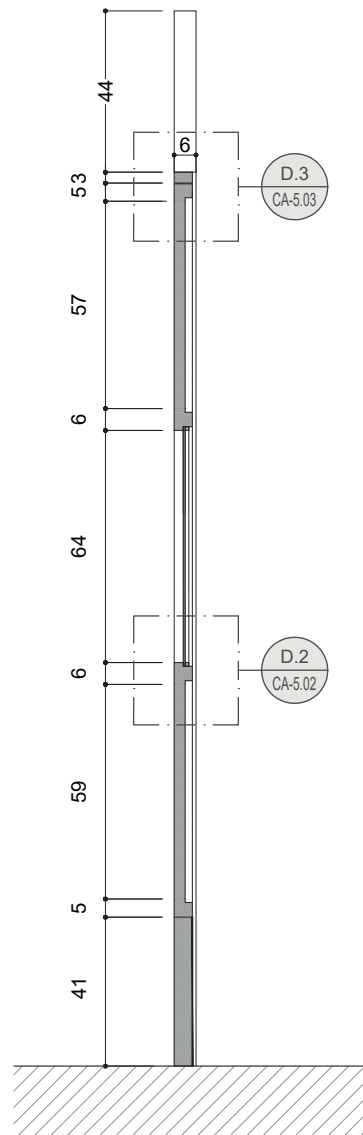

S.1 Section
R-CA03 1:20

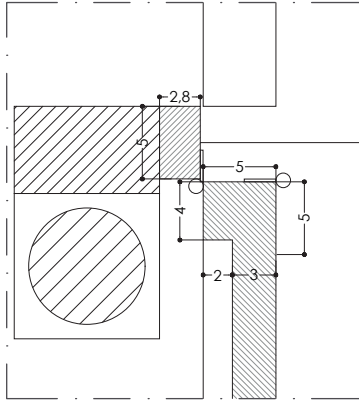

D.1 Detail 01
R-CA03 1:5

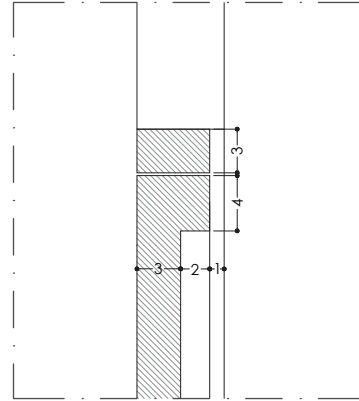

D.3 Detail 03
R-CA03 1:5

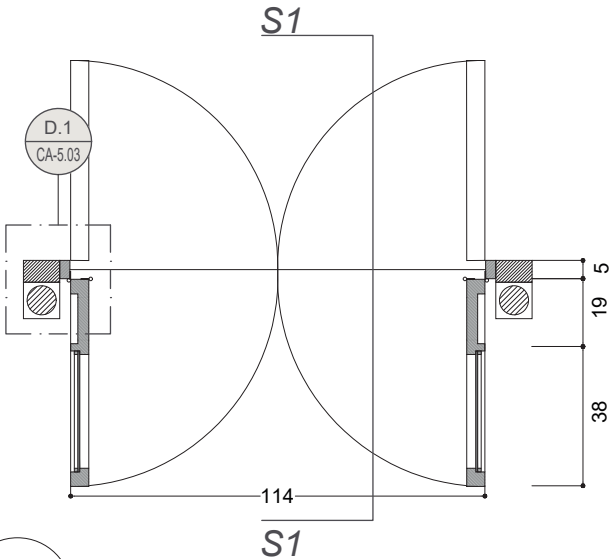

P.1 Plan
R-CA03 1:20

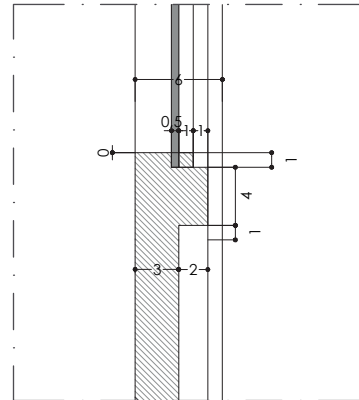

D.2 Detail 02
R-CA03 1:5

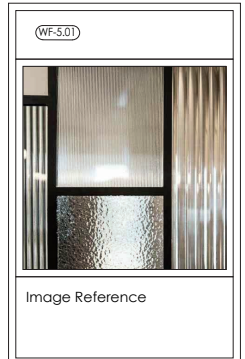

GRÁFICA DETALLE MUEBLES

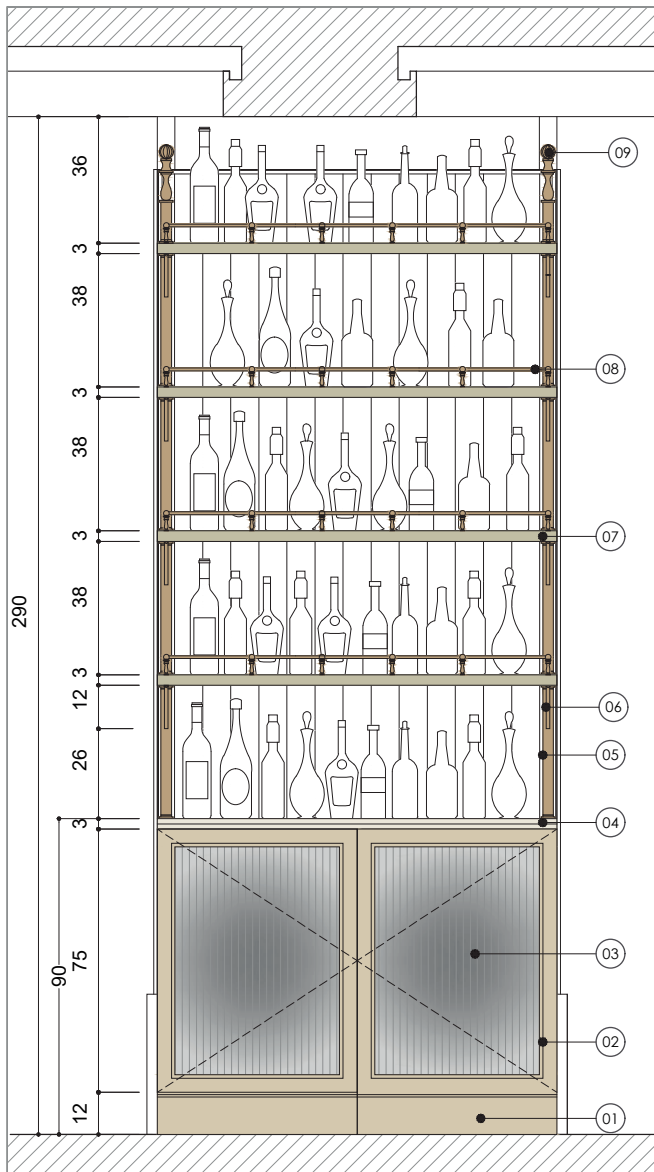

E Elevation
ML 5.03

1:20

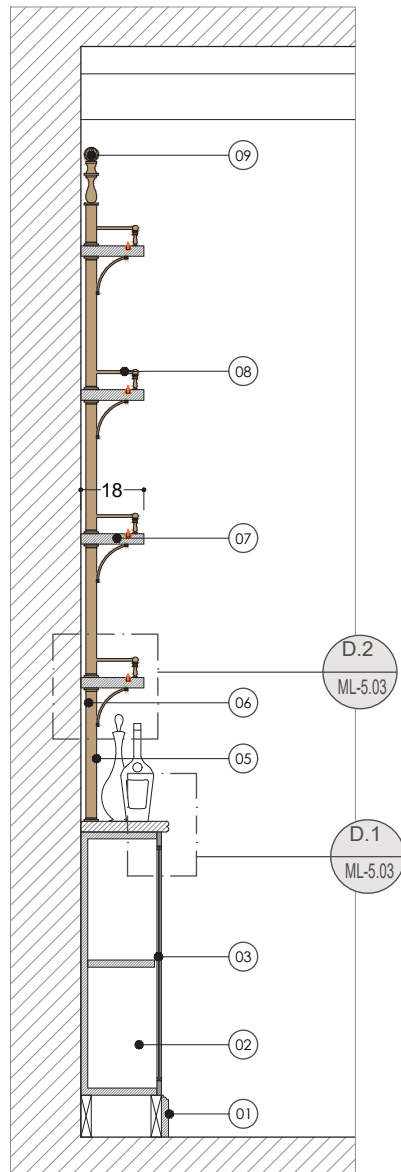

S Section
ML 5.03

1:20

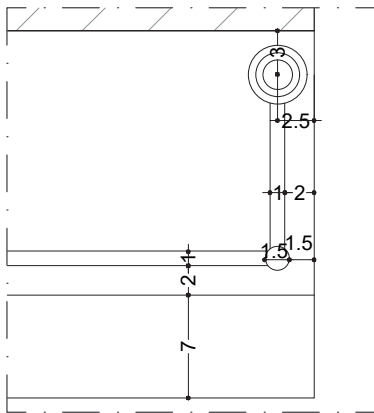

D3 Detail
ML 5.03 1:5

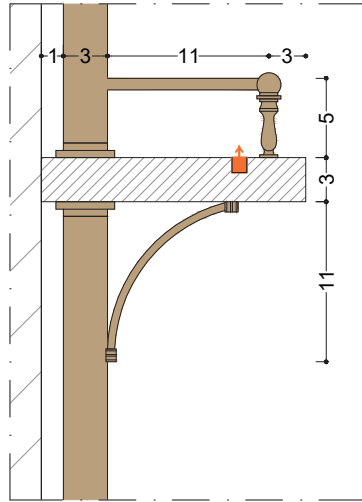

D2 Detail
ML 5.03 1:5

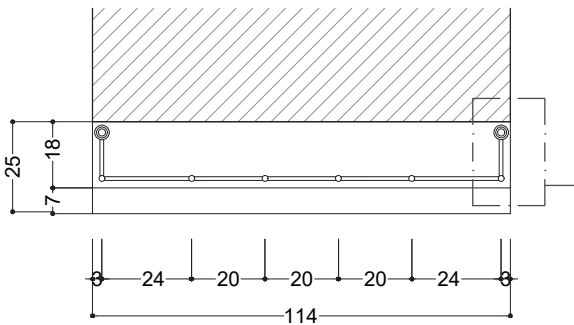

P Plan
ML 5.03 1:20

D.3
ML-5.03

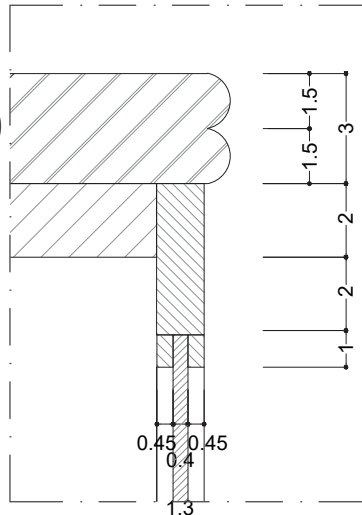

D1 Detail
ML 5.03 1:2

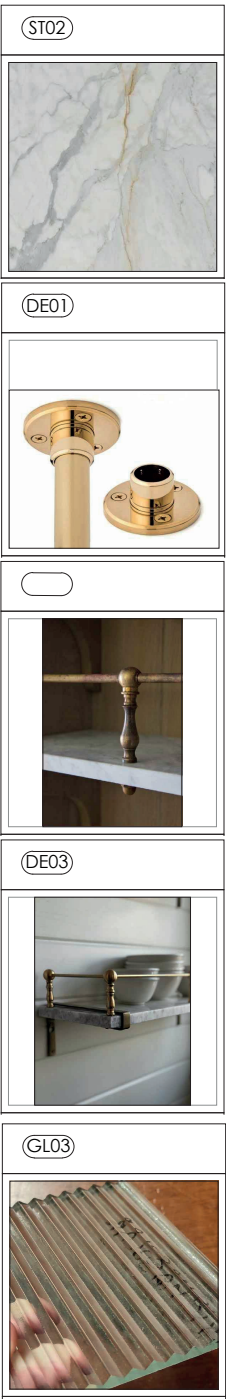

CROQUIS DETALLE CONSTRUCTIVO

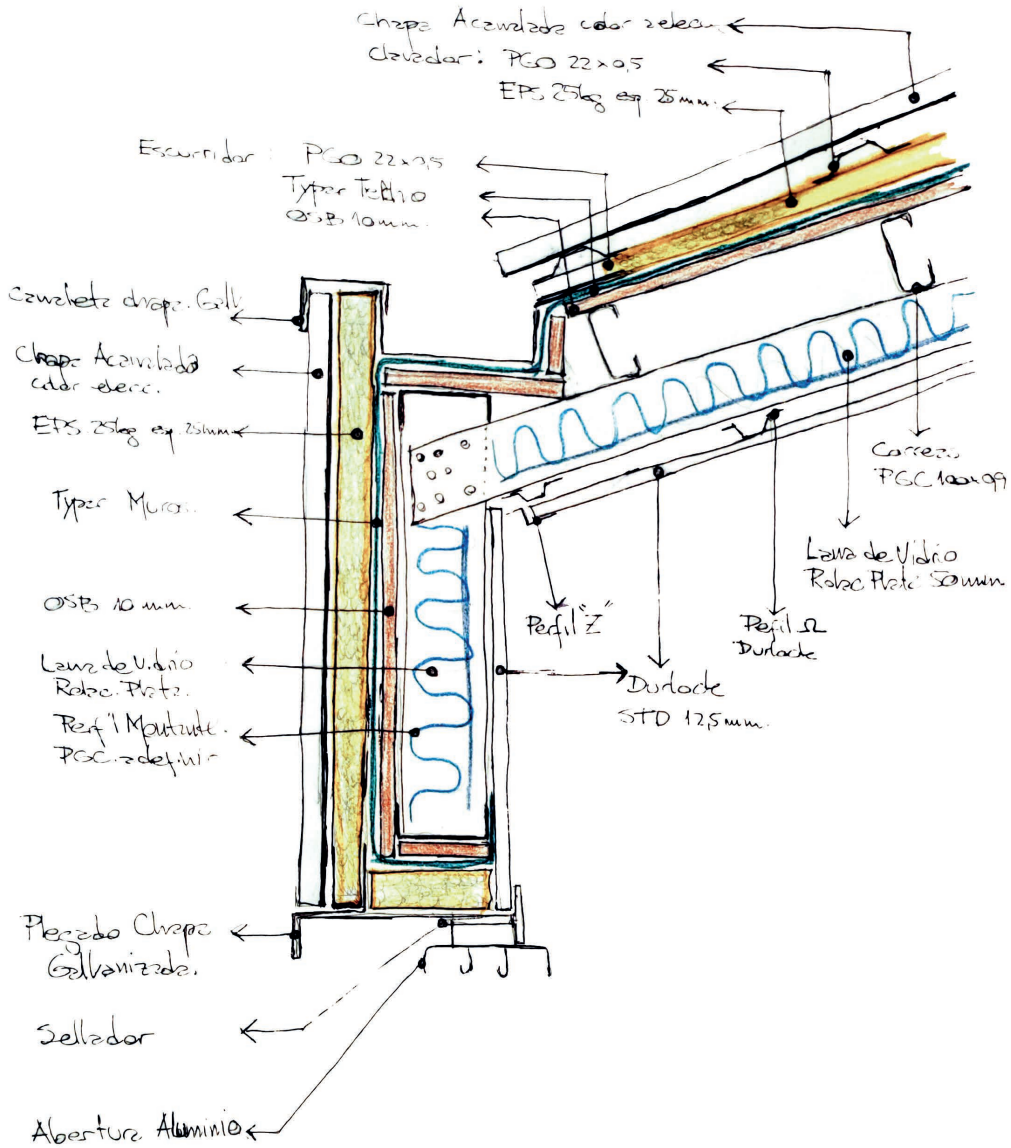

Detalle Corte A

CROQUIS HERRERÍA

Manijon Ingreso

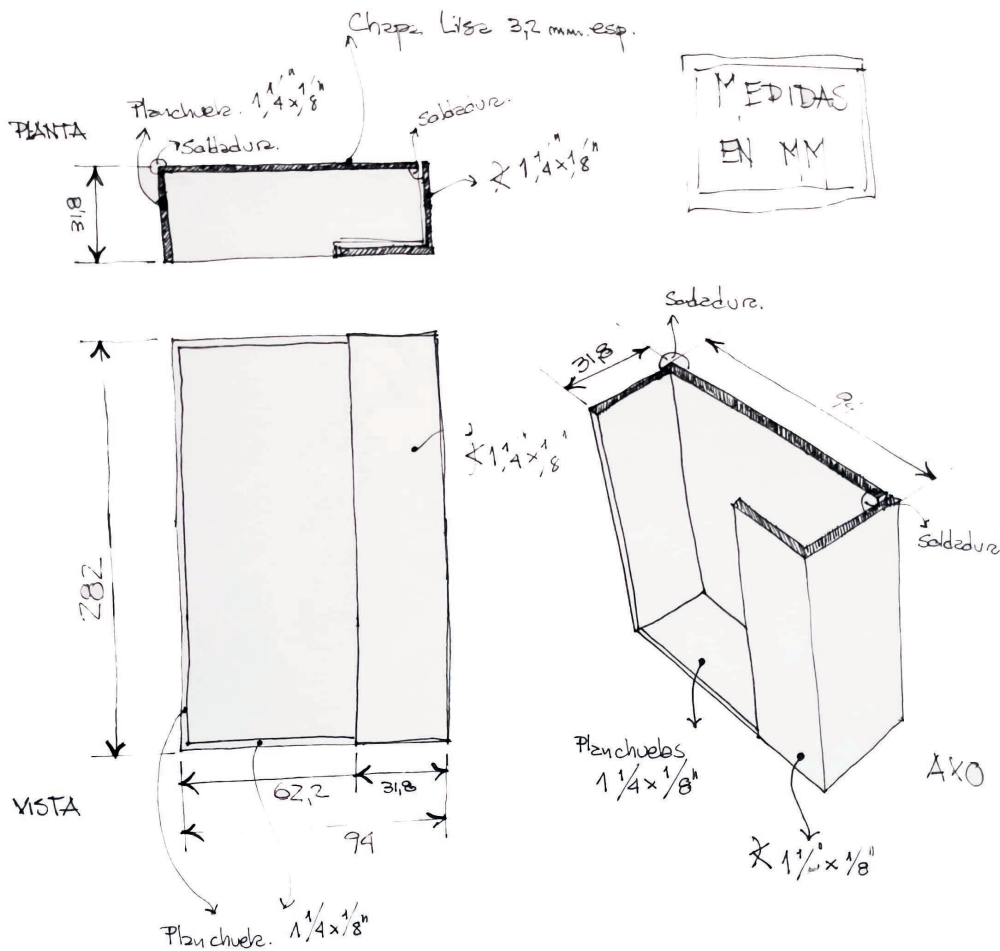

⊗ Pintura Horna Negra Satinado o Mate.

⊗ Sin soldaduras a la vista



Qubic

🌐 WWW.QUBIC-ARQ.COM

@CONTACTO@QUBIC-ARQ.COM

📞 341 6467921

📍 ROSARIO, SANTA FÉ